

مؤسسة دار الفكر
Dar Al-Fiker Foudation
فننفة - إئوبفا



الرؤفة الإسلامة للئمة
فف ضوء مقاصد الشرفعة
محمء عمر شافرا

*Akka Hubannoo Kaayyoo
Shari'aatti Ilaalcha
islaamummaan
Misoomaaf Qabdu*

Qopheessaan:

Muhammad Umar Shaabraa

Hiikaan:

Faawundeeshiinii Daar Al Fikri

Finfinnee - Itiyoophiyaa 2017 G.C

الرؤية الإسلامية للتنمية في ضوء مقاصد الشريعة

محمد عمر شابرا

**Akka Hubannoo Kaayyoo Shari'aatti
Ilaalcha islaamummaan
Misoomaaf Qabdu**

Qopheessaan:
MUHAMMAD UMAR SHAABRAA

Hiikaan:

Faawundeeshiinii Daar Al Fikri

*Mirgi maxxansaa Faawundeeshiinii Daar-Al
Fikiriitif Seeraan Eeggamaadha*

Finfinnee – Itiyooophiyaa 2017 G.C

DF-E-TrBs-17/15

BAAFTA

Seensa:	3
BoqonnaaTokkoffaa:lubbuu dhala namaa	
Jajjabeessuu	12
Ulfina, kabajaa, Obbolummaa fi Wal-qixxummaa	
Hawaasaa	13
Haqqummaa	21
Dagaagina Afuuraa (spretual)fi Amallan Gaarii	26
Lubbuu, Qabeenyaa fi Gurra (dhageettii) Namaa Eeguu..	26
Bilisummaa.....	28
Barnoota.....	31
Bulchiinsa Gaarii.....	32
Hiyyuummaa Balleessuun Fedhii Namaa Guutuu.....	33
CaarraaHojiiofiifi>Namaaafis Uumuu.....	36
Qabeenyaa fi Galii Bifa Wal-qixa Ta'een Qooduu.....	37
Gaa'elaa fi Maatii Tasgabbayaa.....	39
Maatii f iJireenya Hawaasummaa.....	40
Yakki Akka Hin Argamne Ittisuu (Yakka Ittisuu).....	42
Nagaya Sammuufi Gammachuu.....	42
BoqonnaaLammaffaa: Amantaa, Qabeenyaa,	
Sanyii fi Sammuu Jajjabeessuu	44
Amantii Eeguu.....	44
Sammu Gabbisuu.....	57
Sanyii>Namaa Eeguu.....	65
Qabeenya Guddisuu fi Misoomsuu.....	70
Guduunfaa	77

Seensa:

Ergaan guddaan heera Islaamaakeessa jiruwalumaa galatti gara laafina ilma namaa fi gammachuu isaa kan ibsuudha. Kaayyoon kuni bu’uura ergamaan Rabbii (SAW) gara addunyaa tanaatti ergamaniif keessaa isa jalqabaati. Rabbiin ergamaa isaatiin akkana jedhe:

وما أرسلناك إلا رحمة للعالمين ﴿١٠٧﴾ الأنبياء: 107

“*Rahmata addunyaatiif malee waan biraatiif si hin ergine*” (Suuraa Anbiyaa: keeyyata 107).

Wantoota kaayyoo kana fiixaan baasuuf nu qarqaraan keessaa guddaan, ilma namaa hundaaf osoo gosaan, bifaan, umriin, saalaa fi lammummaan addaan hin qoonne badhaadhinaa fi guddinna dhugaa yoo argamsiifne qofa. Jechi badhaadhina jedhuu fi fakkaataataan isaa Qur’aana keessatti yeroo 40 dubbatame. Kan biraa immoo, jechi milkii jedhuu fi isa fakkaatu Qur’aana keessatti yeroo 29 dubbatame. Badhaadhinni jecha mu’azzinni guyyaa keessatti yeroo shan lallabuudhaan namoota gara salaataatti ittiin yaamuudha. Kunis kan ibsu ilaalcha amantii Islaamaa keessatti badhaadhinni addunyaaf hangam takka akka barbaachisuudha.

Namoonni tokko tokko akka jedhanitti, badhaadhinni kaayyoo hawaasa dhala namaa hundaati malee kan Islaamaa qofaa miti. Jechi kuni shakkii tokko malee jecha sirriidha. Kaayyoon guddaan misoomaa dhala namaa hundaaf badhaadhinna akka ta’e wal-nama hin mormisiisu. Garuu mormiin guddaan kan uumamu, badhaadhina dhugaa fi walitti dhaabataa ta’e uumuudhaaf tooftaalee hordofamuu qaban irratti. Ilaalcha

qulqulluu amantiiwwan hundi qaban osoo hin jijjiirre; akkamu jirutti osoo itti fayyadamna ta'ee, wal-mormiin akkanaa kunhin uumamu ture.

Waanuma fedhes ta'u, ilaalchonni amantii kunniin baraa gara baraatti jijjiiramaa dhufee jira. Kanatti dabaluu, jaarrota kudha torbbaffaa fi kudha saddeetaffaa keessatti, sochiileen sirna kaapitaalizimii ilaalchota amantii fi yaada hawaasa addunyaa hunda irratti sadarkaalee adda addaatiin dhiibbaa guddaa fidee ture. Sana booda madaalliin misoomaa guddaan galii fi qabeenya dabaluu ta'ee fudhatamaa ture. As irratti wanti wal-nama gaafachiisu tokko yoo jiraate; badhaadhinna ilma namaa kan dhugaa argamsiisuu fi mirkaneessuun kan danda'amu sadarkaa galii fi qabeenyaa dabaluu fi fedhii ilma namaa guutuu qofaanii? kan jedhuudha.

Dubbii kana irratti filoosoofonni amala gaarii fi hayyoonni amantaa adda addaa hedduu madaalliin badhaadhina ilma namaa dhugamatti galii fi qabeenyaa qofa irratti hundaayaa? Jedhanii qorannoo gara garaa geggeessaa turan. Xumura qorannoo isaanii irratti, badhaadhina ilma namaaf; guddinna galii fi qabeenyaa moggaatti barbaachisummaan afuuraa (spiritual) bakka guddaa akka qabu mirkaneessan.

Qorannoowwan yaaliidhaan mirkaneeffaman hedduun akka ibsanitti, barbaachisummaan afuuraa (spiritual), guddinna qabeenyaa fi galii caalaa badhaadhinna ilma namaaf murteessaa akka ta'an dubbatu. Waraana addunyaa lammaffaa booda biyyoota hedduu biratti qabeenyaa fi galiin hawaasaa gar-malee

dabalaa dhufee jira. Haa ta’u malee, irra caalaa hawaasa biyyoota kanaa biratti, badhaadhinni isaanii xiqqaachaa akka dhufe ragaaleen adda addaa ni ibsu. Kunis gammachuun ilma namaa guddinna qabeenyaa fi galiitiin kan walitti hidhatan akka hin taane calanqisiisa. Guddinni qabeenyaa wantoota jiruu ilma namaatiif bu’uura ta’an kan akka nyaata madaalamaa, uffataa fi mana jireenyaa gaarii fiduu ni danda’a. Garuu badhaadhinna ilma namaa argamsiisuuf wantoota biroo hedduutu guddinna qabeenyaa moggaatti barbaachisa.

Wantoonni barbaachisoon biroo sunniin maali? yoo jenne; hedduun isaanii afuura (spiritual) kan ta’aniidha. Kuni immoo dirqama qabeenyi namaa waan dabaleef jecha kan dhufuu miti, inumaayyuu yeroo tokko tokko barbachisummaa qabeenya dabaluu qofa irratti xiyyeeffatuun afuura miidhuun isaa ni mala. Maraafuu hayyoonni diinagdee hedduun wantoota barbaachisoo kana irraatti mari’achuu irraahedduu of-qusatan. Kunis kan ta’uu danda’eef, barbaachisummaan afuuraa (spiritual) kun dhimmoota safuutiin kan wal-qabatanii fi gama hamma (quantity) isaatiin madaaluun waan hin dand’amneefi. Ta’us garuu barbaachisummaan afuuraa (spiritual) baay’ee barbaachisaa fi wanta salphaatti hin ilaalammedha.

Wantoonni barbaachisoota afuuraa kan badhaadhina hawaasaa mirkaneessuuf bakka guddaa qaban nuti jennuun sun, nageenyaa fi gammachuu qalbiiti. Kana immoo qabeenyaa fi galii keenna guddisuudhaan fiduu hin dandeennu. Nageenyaa fi gammachuu qalbii mirkaneessuuf wantoota guuttamuu qaban hedduutu jiru. Isaan keessaa: haqqummaa fi obboluummaadha.

Jechoonni lamaan kunniin nama hundaayyuu kabajaa fi safuun osoo umriin, bifaan, gosaa fi saalaan addaan hin qoodin waliin dalaguutti nama kakaasu. Sana booda bu'aalee misoomaa haqqummaadhaan hawaasa hundaaf addaan qooduudha.

Barbaachisummaan haqqummaa fi obbolummaa kun, guddina afuuraa fi amala gaarii kan haqqummaa mirkaneessuu fi fedhiwwan ilmi namaa barbaadan hunda guutuuf akka dhagaa bu'uuraatti dhimma itti baanu sanii gadii miti. Wantoota badhaadhina ummata tokkoo fidan keessaa kan biro yoo laalle; jiruu nagayaan badhaadhe qabaachuu, mirga qabeenyummaa ofii gonfachuu, kabaja namaa eeguu, mirga dhunfaa argachuu, mirga barachuu, mirga hamilee ofii mirkaneessuu, mirga gaa'ela gaarii qabaachuu, mirga ijoollee guddisuu fi maatii horachuu, mirga wabii hawaasummaa mirkaneessuu, yakkaa fi badii xiqqeessuun tasgabbi hawaasa biyya tokkoo mirkaneessuu fa'a. Wantoonni kunniin tooftaalee misooma haarayaa keessatti guddinnaa fi jijjiirama hawaasa tokkootiif hedduu murteessoodha jedhamanis, fudhatama argatanis bu'uuriafuura (spiritual) kan wantoota barbaachisoo ta'an kana argamsiisuuf oolu kanaaf namoota hedduu biratti bakkeen isaaf malu hin kennamneef. Hawaasa tokko keessatti misooma walitti dhaabbataa ta'ee uumuudhaaf, wantoota armaan olitti dubbanne kana hundaayyuu guutuun barbaachisaadha.

Amantii Islaamaa keessatti, guddinni qabeenyaa fi galii hawaasa tokkoo karaa misoomaatiin dhufuun, fedhiwwan bu'uuraa ilma namaa hawwi guuguu fi qoodama qabeenyaa haqqummaa irratti hundaa'e fiduuf baay'ee barbaachisaadha.

Garuu ilaalchi amantiin Islaamaa badhaadhina dhala namaatiif fiduuf qabu guddinna qabeenyaa fi galii qofaan argamsiisuun akka hin danda'ammirkaneessa. Misooma amansiisaa fi walitti dhaabataa ta'e uumuu fi badhaadhinna hawaasa tokkoo bifa barbaadamuun mirkaneessuuf fedhii ruuhii (spiritual) guutuun dirqama ta'ee argama.

Wantoonni kunniin lamaan hawaasa tokkoof yoo hin guutamin, badhaadhina fiduu barbaannu san fiduu hin dandeenu. Kunis kufaatii hawaasa saniitiif sababa ta'uun; qaroominni hawaasa sanaas akka badu taasisa. Fedhiwwan kanneen guutuun, bu'uuraalee mirga dhala namaa kan kitaabota Islaamaa keessatti jecha kaayyoo/ergaa Islaamumaa jedhamuun beekaman keessaa isa tokko. Kitaaba kana keessatti hubannoon kuni maal akka ta'e akkamitti wantoota biraatiin akka walitti hidhata qabu, maal akka of keessa qabuu fi kaayyooleen/ergaan kun badhaadhinna ummataa fiduuf gumaachi isaa maal akka ta'e bal'inaan ilaalla.

Kaayyolee Shari'aa Islaamaa

Kaayyoon shari'aa Islaamaa jechoota ifa ta'aniin Qur'aanakabajamaa fi Hadiisa ulfaataa keessatti kan dubbataman ykn hayyoonni amantaa Islaamaa burqaalee kanneen lamaan irraa kan cuunfanii baasaniidha. Hayyoonni Islaamaa kunniin, kaayyoon bu'uuraa kan amantaan Islaamaa addunyaa kanaaf guutuuf deemu; bu'aa ilma namaa eeguu fi miidhaa isaan irraa deebisuudha Jechuun irratti walii galanii jiru.

Hayyuun Imaam Abuu Haamid Al-Gazaalii jedhaman kan bara 1111 A.L.A addunyaa kana irraa boqatanii fi jaarraa shanaffaa keessa amantaa Islaamaa nama haaromse keessaa isa tokko yoo ta’an; **kaayyoo Islaamumaa** bakka gurguddoo shanitti qoodanii lafa kaayanii jiru. Kaayyoon Rabbi nama uumeef waa shani; isaanis:- amantaa ofii eeguu, lubbuu ofii eeguu, sammuu ofii eeguu, sanyii fi qabeenya ofii eeguudha. Kaayyoolee shanan kana eeguun bu’aa hawaasaayoo ta’u kana keessaa wanti hafu (dhiifamu) kamiyyuu miidhaa hawaasaa fida waan ta’eef akka hin argamne ittisuun yookii dhoorguun bu’aa ummataa mirkaneessa.

Keeyyata armaan olii kana keessati Imaam Abuu Haamid Al-Gazaaliin waa shan tiysuu irratti xiyyeeffatan; innis amantaa, lubbuu, sammuu, sanyii fi qabeenya. Hayyuun biroo Abu Isihaaq Al-shaaxibii kan jedhaman; Imaam Abuu Haamid Al-Gazaalii booda jaarraa sadii turanii kan qorannoo taasisan, jecha Imaam Abuu Haamid Al-Gazaalii akkuma jirutti raggaasisanii jiru. Akka walii galaatti garuu kaayyooleen kuniin shanan qofti gammachuu fi mirga dhala namaa argamsiisuudhaan fedhii isaa kan guuttuu miti. Kaayyooleen biroos kanQur’aana kabajamaa fi Hadiisa ulfaataa keessatti dubbataman ykn hayyoonni Islaamaa burqaalee kanneen irraa kan baasan hedduutu jiru. Kanaaf kaayyoolee shanan kanneen akka kaayyoolee bu’uuraatti fudhachuu qabna. Kaayyoolee biroo kan shanan kanaan ala jiran immo, akka kaayyoolee dameetti fudhachuu qabna.

Kaayyoolee damee kanneen dalagaan mirkaneessuun, kaayyoolee bu'uuraabifa barbaadamuun fiixaan baasuuf nama gargaara. Seerri bu'uura fiqhii, kan namoota hedduu biratti fudhatama qabu tokko 'maloonna/tooftaaleen dhimma tokko raawwachuuf hordofaman, murtii ergaa yookiin dhimma itti gayuu yaanee san fudhatu" jedha. Seerri beekkumsa Islaamaa (fiqhii) kan biroos akkana jedha: 'wanti dirqamni isa malee galma hin geenye innuu dirqama.

Barbaachisummaan Kaayyoolee kanneenii; tokkoon isaa kan biraa irraa gadi ta'ee argamuu danda'a. Haa ta'u malee dameewwan kunniin walitti ida'amanii yeroo gara yerootti rakkoolee hawaasummaa, diinagdee fi siyaasaa hamaa keessa nu seensisuu danda'u. Gara biraatiin immoo, kaayyoolee akka dameeleetti fudhanne sunniin yeroo fi bakkaan jijjiiramuu ni danda'ani. Kanaaf yeroo dheeraa fudhannee Qur'aana kabajamaa fi Hadiisa ulfaataa keessaatii hubannoolee dhufan qajeelatti hordofuudhaan, dameeleen kaayyoolee Islaamaa mirga namaa fi fedhii isaa eegan moo hin eegne? jennee yeroo gara yerootti qorannoo baldhaa taasisuun dirqama.

Misooma amansiisaa fi walitti dhaabbataa ta'e uumuu fi badhaadhina ummataa argamsiisuuf; jechi eeguu jedhu kan Imaam Abuu Haamid Al-Gazaalii itti fayyadaman kun, kaayyoolee Islaamummaasadarkaa isaan jiran irratti dhaabuun eeguu jechuu miti. Sun kan argamuu danda'u yeroo sadarkaa xumuraa irra geenne qofaadha. Yoo sadarkaa xumuraa irra gayuun sun jiruu addunyaa kana irratti kan hin danda'amnee fi

human namaati oli ta'ee argame, yeroo dheeraa fudhatanii yaalii fooyya'iinsaa taasisuun dirqama. Ragaaleen seenaa tokko tokko akka ibsanitti, kaayyoolee kanneen fiixaan baasuu dadhabuun badhaadhina ummata sanii fi tasgabbii isaanii yeroo dheeraadhaaf horachuu akka hin dandeenye mul'isa. Haalli akkanaa kun gara xumuraatti kufaatitti nama geessa. Dubbii kana walaleessaan fi filoosoofarri biyya Paakistaanii obbo Muhaammad Iqbaal namni jedhamu, walaloo isaa kan afaan paarshiyaatiin barreesse keessatti dubbii kana tuquun akkana jedhe: “Ani ni jira yoo ni socho'a ta'e, ani hin jiru yoo hin sochoone ta'e”.

Kanaaf, namni hundi isaa akka dirqamaatti kaayyoolee bu'ura Islaamaa bifa walitti fufaa ta'een hubachuudhaan; karaa fooyya'iinsa badhaadhina ummataaittiin dabalani fi jijjiirama naannoo fi jijjiirama fedhiwwan bu'uuraa kana ittiin gitan irratti warraaqsa cimaa godhuu qaba. Kunis nama dhuunfaa qofaaf osoo hin taane, hawaasa bal'aa fi ilma namaa hundaaf akka oolu taasisuufi. Sana booda namani dhuunfaa tokko akka inni gara fuul-duraatti deemuu fi egeree fooyya'aa irraa akka gayuuf isa jajjabeessudha. Yoo wantuma hayyoonni Islaamaadurii waggaa dheeraaf qorataa fi mari'ataa turan qofa irratti xiyyeeffanne deemne, xiqqoo nama rakkisutu mala. Sababni isaas: akkuma yeroon jijjiiramaadhufe, haajaan namaas jijjiiramaa dhufee jira. Kanaafuu kaayyoolee Islaamummaa akka yeroo ammaa kanaattii fi fedhii hawaasa ammaa kana guutuu danda'anitti qorachuu fi mari'achuun dirqama.

Kaayyooleen bu’uura Islaamaa shanan, yeroo hayyoota Islaamaatiin fudhatama argatanitti, hayyoonni hedduun tartiiba Imaam Abuu Haamid Al-Gazaaliin kaayeen hin deemne. Hayyuun Shaaxibii jedhamus duraa duubee Al-Gazaaliin hordofu sana akkuma jirutti hin fudhanne. Hayyoonni tokko tokko lubbuu namaa eeguuf dursa kennan, isaan keessaa: Fakruddin Al-Raazii (606H/1209 ALAtti kan du’e) hayyuu beekamaa kan ta’e Al-Gazaalii booda dhufee kan barreessedha. Dubbiin kuni yoo kaayyoo misooma walitti fufiinsa qabu fiduun wal-biratti madaalan, xiqqoo nama amansiisa. Sababni isaas ilmi namaa dachee kana dhaalee akka misooma argamsiisuuf Rabbiin isa uume. Ilmi namaa guddinnaa fi misooma ofii isaatii argamsiisu malee jijjiiramni tokkollee hin dhufu. Rabbiin akkana jedha:

إِنَّ اللَّهَ لَا يُغَيِّرُ مَا بِقَوْمٍ حَتَّىٰ يُغَيِّرُوا مَا بِأَنفُسِهِمْ ﴿١١﴾ الرعد : 11

“Rabbiin rakkoo namni keessa jiru nama irraa hin jijjiiru hanga namni jijjiiramutti” (Suuraa Ra’ad, keeyyata 11)

Kaayyoon Islaamaa, ilmi namaa akka mataa isaatii fi dhaabbilee isa irratti dhiibbaa fiduu danda’an sirreessuuf gargaarudha. Kanaafuu lubbuu ilma namaa akka sadarkaa jalqabaatti yoo fudhanne kaayyoo amantii Islaama boca armaan gadii kanaan ibsuu ni dandeenya.

Boca (1)

Kaayyoo amantaa Islaamaa, misoomaa fi badhaadhinna ilma namaa argamsiisuudhaaf, dameeleen shanan armaan gadii kuni nama hunda biratti gabbifamuu qabu.

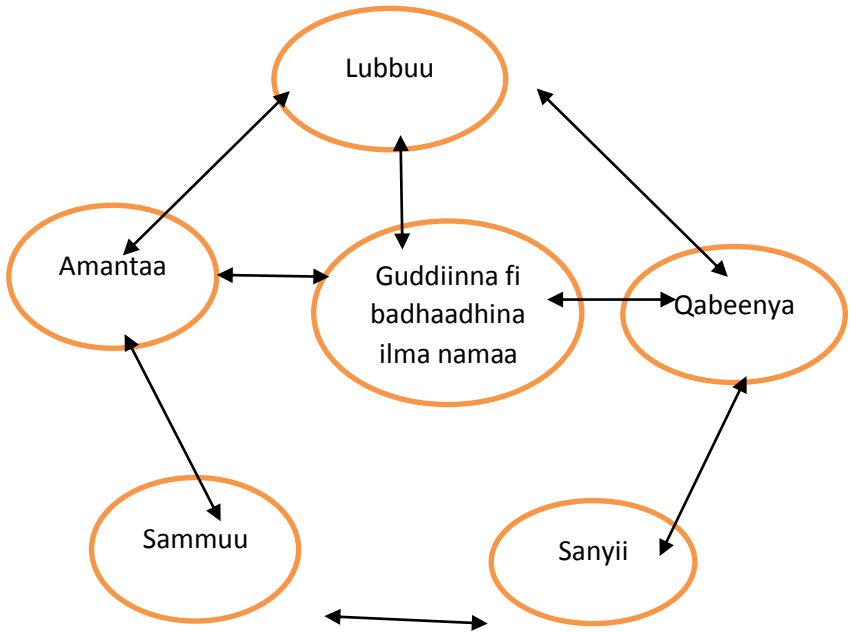

Boqonnaa Tokkoffaa: Lubbuu Namaa Jajjabeessuu

Bu'aa ummataa eeguu fi rakkooisaan irraa deebisuun kaayyoo dimshaashaa Islaamummaan eegdu keessaa isa tokko, waanta'eeef, kayyoo kana akkamitti akka fiixa baafnu ibsuun dirqama. Kanaafuu fedhiwwan bu'uuraa ilma namaaf barbaachisan tarreessuun dirqama ta'a. Kunis sadarkaa badhaadhinaa fi misooma amansiisaa uumuuf qofa osoo hin taane, ga'ee dhaaltota dachee tanaa mirkaneessuufi. Fedhiwwan namaa kan nuti guutuuf deemnu kunniin, kaayyoolee bu'uura amantii Islaamaa, bu'aa ilma namaa eeguu fi rakkoo isa irraa deebisuu jedhu keessaatti walitti qabamanii Qur'aana fi Hadiisa

keessatti kallattiidhaan ykn al-kallattiin itti akeekamee jira. Akkasumas, hayyoonni Muslimaas dubbii kana qorannoo isaaniitiin bal'isanii lafa kaayanii jiru. Fedhiwwan namaa fi kaayyoolee amanti Islaamaa kana guutuun sadarkaalee amala gaarii, jabinna qaamaa fi sammuu namaa ol-kaasa, akkasumas dhaloota amma jiruu fi kana booda dhufuufis dandeettii isaanii dabaluu ogummaa misooma amansiisaa fi walitti dhaabataa ta'e akka uummataniif wabii ta'a.

Ulfina, kabajaa, Obbolummaa fi Wal-qixxummaa Hawaasaa

Safuu, kabajaan, obbolummaa fi wal-qixxummaan hawaasaa, wantoota ummata tokkoof barbaachisan keessaa isa guddaadha (boca 2). Ilaalchi amantiin Islaamaa dhimma kana irratti qabu, ilmi namaa uumaadhaan guutuu fi hanqina ruuhii tokko maleekan uumame ta'uu isaati. Rabiin akkana jedha:

فَأَقْرَهُ وَجْهَكَ لِلدِّينِ حَنِيفًا فِطْرَتَ اللَّهِ الَّتِي فَطَرَ النَّاسَ عَلَيْهَا ﴿٣٠﴾ الروم: 30

“Karaa badii irraa gara karaa qajeellaatti fuula kee sirriitti amantiif dhaabi. Uumaa Rabbii kan inni isii irratti nama uume” (suuraa Ruum, keeyyata: 30)

لَقَدْ خَلَقْنَا الْإِنْسَانَ فِي أَحْسَنِ تَقْوِيمٍ ﴿٤﴾ التين: 4

‘Ilma namaa bifa guutuu ta'een uumne jirra’ (Suuraa Tiin, keeyyata: 4).

yoo rakkoo badii wayiitiif saaxilamne malee. Ilmi namaa immoo uumama isaa guutuu fi nagaya qabeessa kana eeggachuun dirqama isaati. Kanatti dabaluu Rabbiin addunyaa tana uume, ilma namaa osoo umriin, sanyiin, biffaa fi saalaan

addaan hin qoonnee kabajamaa fi ulfaataadha jedhee Qur’ana keessatti faarsee jira. Rabbiin akkana jedha;

وَلَقَدْ كَرَّمْنَا بَنِي آدَمَ ﴿٧٠﴾ الإسراء: 70

“Ilmaan Adam kaneen dhugamaan kabajneenii jirra”
(Suuraa, Israa’I, keeyyata 70).

Kabajaan Rabbiin ilma namaaf qabu kun; ilmi namaa dachee kana irratti bakka buufamu keessatti walitti qabama. Rabbiin akkana jedha;

وَإِذْ قَالَ رَبُّكَ لِلْمَلٰئِكَةِ إِنِّي جَاعِلٌ فِي الْأَرْضِ خَلِيفَةً ﴿٣٠﴾ البقرة: 30

“Rabbiin malaa’ika ofiitiin jedhe, ani dachee tana nama dhaalu irratti godhaa ykn uuma”jedha. (Al-Baqaraa, keeyyata:30)

Kabajaan guddaan ilmi namaa argatu dachee tana irratti bakka buufamaa ta’ee jiraachuudha. Eega ilmi namaa hundi dachee tana irratti bakka buufame, wal-qixxummaa fi obolummaan isaan jiddutti uumamuun dirqama. Kanaaf tas-gabbiin nageenyaa fi namoonni walii yaaduun wal-wajjiin jiraatuun dirqama isaaniiti. Kunis karaa amaanaa Rabbiin ilma namaa kana irra kaaye qabeenya hundatti bifa sirrawaan fayyadamuu eeguufi badhaadhina ilma namaa hundaaf akka argamsiisaniif qarqaara. Rabbi akkana jedha:

وَكُنْتُمْ أَزْوَاجًا ثَلَاثَةً ﴿٧﴾ الواقعة: 7

“Gosoota sadii taatan” (Al-Waaqi’aa: 7)

Akkasumas, naannoon nuti keessa jiraannu bineensotaa, allaattiiwanii fi raamolee dabalatee amaanaa Rabbiin nama irra

kaaye waan ta'eef akka rakkoon isaan irra hin geenne eeguun dirqama.

Yaanni ilmi namaa yeroo dhalatu dilii qaba jedhu; akka ilaalcha amantii Islaamaatti kabajaa fi safuu namaa waan xiqqeessuuf; yaada fudhatama hin qabneedha. Rabbiin maaliif nama dilii qabu uumee, dilii inni hin dalagneen isa adaba? Yaadni dilii jalqabaa jedhu, diliin namaa; dhaloota irraa gara dhalootaatti akka darbu mul'isa. Ilmi namaa kamiyyuu gara addunyaa kanaatti yoo dhufu dilii nama biraa baatee dhufa jechuudha. Namni dilii kana irraa nama tiysuu yoo ni jira ta'e maaliif xumura irratti dhufa? Maaliif akkuma ilmi namaa dachee tana irratti uumameen hin dhufin? Gara biraatiin ilmi namaa dilii baatee erga dhalatee maaliif dalagaa isaa irraa gaafatama?

Kanaafuu hubannoon 'dilii jalqabaa' jedhu kun yaadaa Qur'aanaa guutummaan guututti faallessa, ilmi namaa tokko tokkoon dalagaa isaa irraa gaafatama. Rabbiin akkas jedha:

قُلْ أَغَيْرَ اللَّهِ أَبْعَىٰ رِبًّا وَهُوَ رَبُّ كُلِّ شَيْءٍ وَلَا تَكْسِبُ كُلُّ نَفْسٍ إِلَّا عَلَيْهَا وَلَا نُزْرُ وَاِزْرَهُ وَزُرُّ

أُخْرَىٰ ثُمَّ إِلَىٰ رَبِّكُمْ مَرْجِعُكُمْ فَيُنَبِّئُكُمْ بِمَا كُنتُمْ فِيهِ تَخْلِفُونَ ﴿١٦٤﴾ الانعام: ١٦٤

“Jedhiin yaa nabi uhaammad, ani Rabbii tokkicha malee Rabbii biraa barbaadaa, inni Rabbii waa hundaat, wanti lubbuun tamiyyuu dalagdu toltuus taatee hamtuu ofumaafi, dilii nama tokkoo namni biraa hin baatu, kana booda gara Rabbii keessaniitti deebitanii, Rabbiin waan isin irratti wal-dhabdan isiniif hima.” (Al-An'aam: 164)

مَنْ أَهْتَدَىٰ فَإِنَّمَا يَهْتَدِي لِنَفْسِهِ ۗ وَمَنْ ضَلَّ فَإِنَّمَا يَضِلُّ عَلَيْهَا وَلَا نُزْرُ وَاِزْرَهُ وَزُرُّ أُخْرَىٰ وَمَا

كُنَّا مُعَذِّبِينَ حَتَّىٰ نَبْعَثَ رَسُولًا ﴿١٥﴾ الإسراء: ١٥

“*Namni tokko yoo qajeele lubbuma ofiitiif qajeele, kan jallates ofuma irratti jallata, dilii nama tokkoo namni biraa hin baatu, ummata kamiyyuu hanga ergamaa itti erginutti isaan hin adabnu.*”(Al-Israa’ii:15)

وَلَا تَزِرُ وَازِرَةٌ وِزْرَ أُخْرَىٰ ۗ وَإِن تَدْعُ مُثْقَلَةٌ إِلَىٰ جَمِيلِهَا لَا يَحْمِلُ مِنْهُ شَيْءٌ ۖ وَلَوْ كَانَ ذَا قُرْبَىٰ ۗ
 إِنَّمَا نُنذِرُ الَّذِينَ يَخْشَوْنَ رَبَّهُم بِالْغَيْبِ وَأَقَامُوا الصَّلَاةَ ۚ وَمَنْ تَزَكَّىٰ فَإِنَّمَا يَتَزَكَّىٰ لِنَفْسِهِ ۗ وَإِلَى اللَّهِ

المصير ﴿١٨﴾ فاطر: 18

Badii nama tokkoo namni biraa hin baatu, otuu lubbuun badiin akka malee itti ulfaatte nama isii gargaaru yaamatteeillee namni isii irraa waa xinnoos baatu hin jiru, otuu fira isaas ta’ee, namni ati sodaachiftu yaa Muhammad, namoota Rabbii ofii otuu hin argin sodaatanii, salaata sagadaniidha, namni lubbuu ofii tana badii irraa qulqulleesse, ofumaaf of qulqulleesse, booddeen nama hundaatuu gara Rabbiitti ta’a) (Faaxir: 18)

إِن تَكْفُرُوا فَإِنَّ اللَّهَ غَنِيٌّ عَنْكُمْ وَلَا يَرْضَىٰ لِعِبَادِهِ الْكُفْرَ ۗ وَإِن تَشْكُرُوا يَرْضَهُ لَكُمْ ۗ وَلَا تَزِرُ
 وَازِرَةٌ وِزْرَ أُخْرَىٰ ۗ ثُمَّ إِلَىٰ رَبِّكُمْ مَرْجِعُكُمْ فَيُنَبِّئُكُمْ بِمَا كُنتُمْ تَعْمَلُونَ ۗ إِنَّهُ عَلِيمٌ بِذَاتِ الصُّدُورِ ﴿٧﴾
 الزمر: ٧

“*Yoo Rabbitti kafartan Rabbiin isinitti dantaa hin qabu, kufrii gabroota isaatiif hin jaalatu, yoo isa galatoonfattan isinii jaalata, dilii nama tokkoo namni biraa hin baatu san booda gara Rabbiitti deebitan, Rabbiin waan isin dalagaa turtan isiniif hima, Rabbiin waan onnee namaa keessaa jiru beeka.*”(Al-Zumar:7)

الْأَنْزُرُ وَالزَّرُّ وَالزَّرُّ الْآخَرَى ﴿٣٨﴾ النجم: 38

(Dilii nama tokkoo lubbuun biraa hin baattu) (Al-najm: 38)

Jechii ‘dilii jalqabaa’ jedhu kuni ibsa (sifa) Rabbiiguddaa rahmaan (kan hundaaf garaa laafu) fi rahiimiin (kan muslimootaaf garaa laafu) wal-faallessa. Amalla (sifa) lamaan Rabbi kana Muslimni jiruu guyyaa isaa keessatti fayyadamaa oola. Sammuu namaa biratti wanti hin fudhatamne yoo jiraate; Rabbiin namaa araaramuu fi nama jaalatu akkamitti nama dilii waaliin akka dhalatu godha? Inni ibsoota gaarii jedhamu hunda qaba.

وَلِلَّهِ الْأَسْمَاءُ الْحُسْنَىٰ فَادْعُوهُ بِهَا وَذُرُّوا الَّذِينَ يَلْحَدُونَ فِي أَسْمَائِهِ سَيُجْزَوْنَ مَا كَانُوا

يَعْمَلُونَ ﴿١٨٠﴾ الأعراف: 180

(Rabbiin ibsoota (sifoota) babbareedaa qaba, sifoota isaa kanaan isa kadhaa, warroota hiika maqaa Rabbi kana keessatti jallatan itti dhiisaa, waan dalaganiin mindeeffamuuf deemu waan ta’eef)(Al-A’raaf: 180)

Kanaafuu jaarraa kudha saglaffaa keessa hayyoonni abshaalotaa (The Rationalists) fi hayyoonni Roomantikaa (The Romantics), akkasuma hayyoonni filoosoofii ammayyaa yaada dilii jalqabaa ilminamaa waliin dhalata jedhu kana fudhachuu dhabuun isaanii hedduu nama hin ajaa’ibu.

Bifuma wal-fakkaatuun hubannoon qabatamaa (determinism) fi jireenyaa (existentialism) kan filoosoofonni warra dhihaa uuman, hubannoo amantaa Islaamaa waliin wal-faallessa. Akka Maarkis jedhutti jiruun hawaasaa qabeenyaan

too'atama; ykn akka Firweed Jedhutti fedhii lubbuutiin bitama. Yookaan akka Looreenzi jedheti uumaadhaan bitama. Amantaan Islaamaa yaadota kana hundayyuu hin dhogoomsus hin fudhatus. yaadni hubannoo yaada warra qabatamaa (determinism) fi itti gaafatamummaa dhala ilma namaa gara dalagaatti jijjiiruun hedduu nama rakkisa. Hubannoon qabatamaa (determinism) kuni kabaja ilma namaa kan xiqqeessu qofa osoo hin taane, rakkoolee uumaman hundaaf itti gaafatamummaa namni fudhachuu qabuun balleessuun qabeenya bifa sirrii fi wal-qixa ta'een akka itti hin fayyadamne godha.

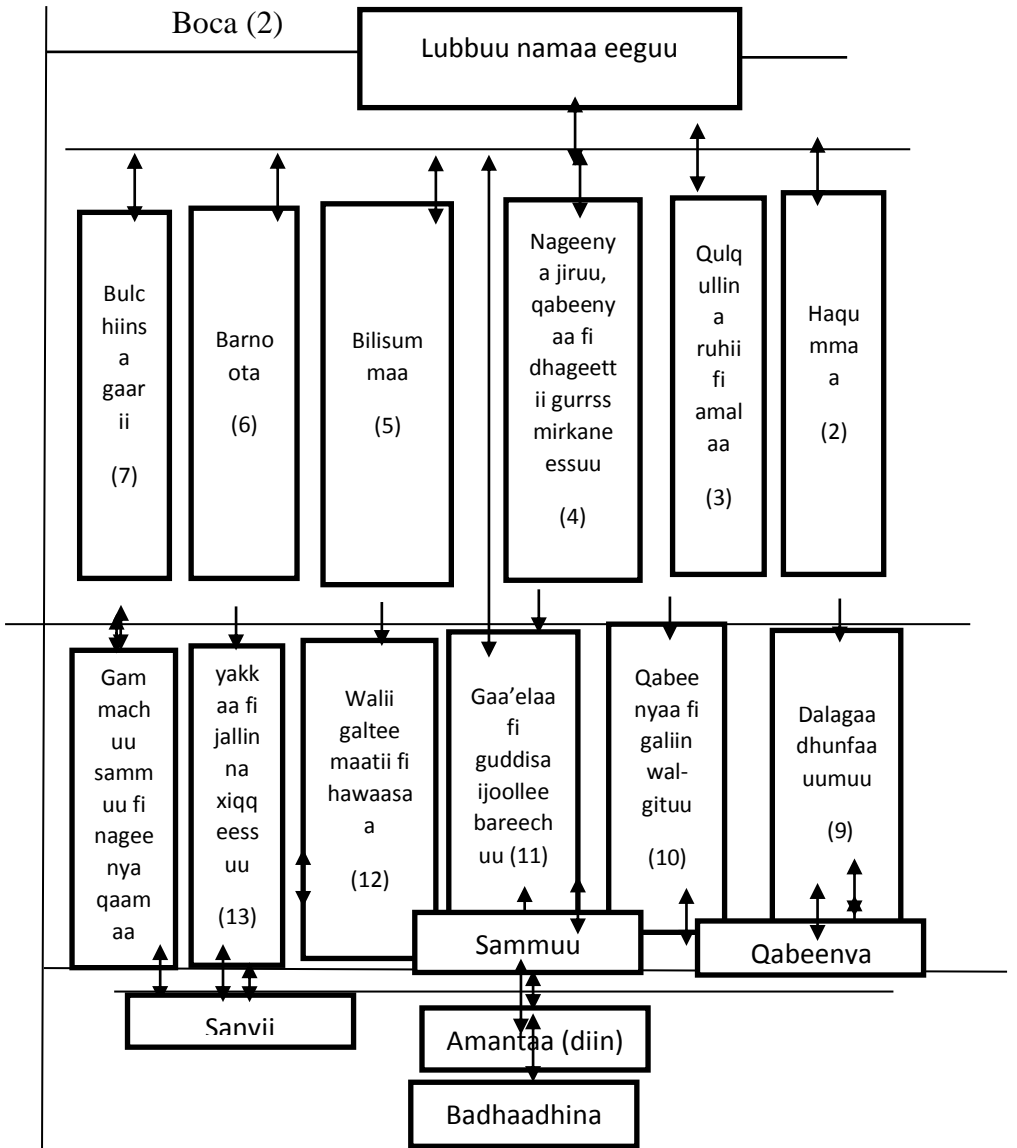

Hubannoon Jireenya (existentialism) Saartar kan yaada hubanno qabatama (determinism) deeggaruu fi walitti dhayaatu ta'us, yaada amantii Islaamaa birati fudhatama hin qabneedha. Ilmi namaa akka yaada Saartaritti bilisummaa guutuu qaba. Bilisummaan ilma namaa daangaa hin qabu jedhee yaada. Namnikamiyyuu waan dalagu itti yaadee, filatee dalaga waan ta'eef, itti gaafatamummaa hedduutu isa eeggata. Kuni immoo shakkii tokko malee akka yaada hubanno qabatamaatti (determinism) waan gaariidha jedhamee fudhatama, bifa biraatiin fooyyessanii dhiyeessuudha.

Garuu Saartar bilisummaandaangaa hin qabdu jedhee fudhata. Wanta kamiyyuu dalaguun ni eeyyamama, wanti namni dalagu daangaa kan hin qabnee fi ilmi namaa kaayyoo tokko malee akka jiraatu ibsa. Kana echuun ilmi nama seeraa fi heera ol-antumma Rabbiitiin ykn namaan kaayameen ala jiraata jechuudha. Ilmi namaa addunyaa kana keessatti kan dhiifamaniif; fedhii isaa bifa barbaadeen akka guutatuufi. Akka yaada Saartaritti bu'uurri safuu hundi bilisummaa ilma namaati. Filannoo jiruu nama dhuunfaa kamiyyuu keessa qaamni alaa seenuun dhiibbaa tokkollee irratti fiduu hin danda'u. kana irraa ka'uun, bifa kamiinuu safuu nama maraaf ta'u irratti walii galuun ni ulfaata. Kunis bilisummaa nama dhuunfaa irrattii dhiibbaa fiduun bu'aa nama dhuunfaa fi hawaasa baldhaa walittii fidanii wantoota nama hunda fayyaduummuun hin yaadamuyookii tooftaan qabeenyi bifa wal-madaalaa fi wal-qixa ta'een hawaasaaf qooduu hammi qabeenya (hammi dhiyaatee fi

hammi barbaadamu) kallattiin yoo wal-gitan qofa jechuudha akka yaada Saartariitti.

Hubannoon bilisummaa daangaa hin qabne irratti uumame kuni gara yaada safuu addaatiif fi bilisummaa gadi dhiifamtuu daangaa hin qabnetti nama geessa. Akkuma bilisummaan nama dhunfaatiif barbaachisutti, badhaadhinni ummataas barbaachisaa waan ta'eef akka salphaatti ilaaluu hin qabnu. Kanaaf bilisummaa dhuunfaa mirga ummataa jeeqan tokko tokko daangessuun, wabii badhaadhinna ummattaa mirkaneessuun dirqama hawaasummaati. Garuu gaafiin asitti ka'u tokko, daangaa bilisummaa hawwi nama dhuunfaa kana eennutu kaaya? kan jedhuudha. Gaafi kana mataduree wantoota ilma namaatiif barbaachisan jedhu jalatti qoqqoodama shanaffaa irratti bal'inaa ibsina.

Haqqummaa

Haqqummaan wantoota bu'aa ilma namaa eegan keessa sadarkaa lammaffaa irratti dhufi. Sababni isaas hubannoo fi kayyoon Safuu, kabajaa, obolummaa fi wal-qixxummaa hawaasaa fi bu'aa ummata baldhaa eeguu jedhu yoo haqqummaa hawaasummaa fi qabeenyaan walitti hin hidhamin, hubannoo qullaa fi hiikka tokkollee hin qabnee ta'ee hafa. Kanaaf Qur'aanni ulfaataan haqqummaa sodaa Rabbiitiin walitti dhiyeesse yeroo dubbatu akkana jedha.

يَا أَيُّهَا الَّذِينَ ءَامَنُوا كُونُوا قَوَّامِينَ لِلَّهِ شُهَدَاءَ بِالْقِسْطِ وَلَا يَجْرِمَنَّكُمْ شَنَاٰنُ

قَوْمٍ عَلَيْكُمْ أَلَّا تَعْدِلُوا أَعْدِلُوا هُوَ أَقْرَبُ لِلتَّقْوَىٰ وَاتَّقُوا اللَّهَ إِنَّ اللَّهَ خَبِيرٌ بِمَا تَعْمَلُونَ ﴿٨﴾

المائدة: ٨

“*Yaa warra Rabbitti amantani yeroo waa murteessitan Rabbiif jecha dhugaa murteessaa, Jibbaan isin nama gariif qabdan haqa hojjachuu dhiisuu irratti isin hin kaasin. Haqa hojjadhaa; isatu sodaa Rabbiitti dhiyoodha, Rabbiin sodaadhaa! Rabbiin waan isin hojjattan beekaadha*”(Al-maa’idaa: 8).

Barbaachisummaan haqqummaa akka amantaa Islaamaatti sodaa Rabbiitti dhiyaata. Sodaan Rabbii immoo dalagaa toltuu kamiifuu haqqummaas dabalatee akka jalqabaatti fudhatama. Kanaafuu, haqqummaan amantii kamiifiyyuu bu’uura dalagaa ergamtoota Rabbii ta’ee ergama. Rabbiin akkas jedha;

لَقَدْ أَرْسَلْنَا رُسُلَنَا بِالْبَيِّنَاتِ وَأَنْزَلْنَا مَعَهُمُ الْكِتَابَ وَالْمِيزَانَ لِيَقُومَ النَّاسُ

بِالْقِسْطِ وَأَنْزَلْنَا الْحَدِيدَ فِيهِ بَأْسٌ شَدِيدٌ وَمَنْفَعٌ لِلنَّاسِ وَلِيَعْلَمَ اللَّهُ مَن يَنْصُرُهُ وَرُسُلَهُ بِالْغَيْبِ إِنَّ اللَّهَ

قَوِيٌّ عَزِيزٌ ﴿٢٥﴾ الحديد: ٢٥

“*Ragaalee adda addaatiin kan deeggaraman ergamtoota keenna dhugaan erginee jirra, akka ilmi namaa jireenya isaanii keessatti haqaan dhaabataniif jecha ergamtoota wajjiin kitaaba murtiilee shari’aa irratti ijaaramanis kan madaalli haqa irratti hundaa’e buufnee jirra, , sibiila miidhaa hamaa of keessaa qabu fi gara biraatiin ilma namaaf bu’a-qabeessa ta’es buufnee jirra, kunis osoo isin hin beeyne akka Rabbii fi ergamaan isaa*

isinii tumsu haa beeytaniif, Rabbiin jabaa fi injifataadha”(Al-Hadiid:25)

Qur’aanni kabajamaan ifatti baasee kan ibse, hawaasa kamiyyuu keessatti haqqummaa malee tasgabbii fi nagaya mirkaneessuun hin dada’amu, akkuma Rabbiin Qur’aana keessatti jedhe;

الَّذِينَ ءَامَنُوا وَلَمْ يَلْبِسُوا ءِٰمَانَهُمْ بِظُلْمٍ اُولٰٓئِكَ هُمُ الْاٰمَنُوْنَ وَهُمْ مُّهْتَدُوْنَ ﴿٨٢﴾ *الانعام: ٨٢*

“*Warroonni Rabbitti amananii iimaana isaanii miidhaa namaatiin hin balleessine isaantu warra nagayaa fi qajeelooti*”.
(Al-An’aam:82)

Haqqummaan dhabamuu xumura irratti kufaatii fi boorayina nageenya ummataatti geessa. Rabbiin akkana jedha:

﴿ وَعَنْتَ الْوُجُوهُ لِلْحَيِّ الْقَيُّومِ وَقَدْ خَابَ مَنْ حَمَلَ ظُلْمًا ﴾ *طه: ١١١*

Rabbi Kabajamaa fi jiraataaf fuulli gad jette; namni miidhaa baate dhugamaan hoongaye...” (Xahaa:82).

Ergamaan Rabbii (S A W) nama miidhuu hedduu balaaleffatan, miidhaa namaa fi dukkana guyyaa xumuraa (qiyaamaa) walitti fakkeessan. Dukkanni guyyaa xumuraa (qiyaamaa) miidhaa ilmi namaa duniyaa irratti walitti raawwatu irraa kan dhufuudha. Miidhan namni dalagu kunniin tattaafiilee ilmi namaa waan gaarii dalaguuf taasisu hundaa jalaa balleessuun nagaya, misooma walitii dhaabbataa fi wabii jireenya hawaasummaa gufachiisuu keessatti gahee ol-aanaa taphata.kana bira darbee jaalala, tasgabbii hawaasaa fi nagaya balleessuun wal’aansoo ummata jiddutti uumee gara kufaatii biyyaatti geessutu mala. Kanaaf amantaan Islaamaa fi miidhaan

namaa wantoota wal-faallessanii fi wal-wajjiin deemuu hin dandeennee fi hanga tokko hiddaan buqqifamutti, inni kun gadi dhaabbachuun waan hin danda’amnedha.

Walumaa galatti Jechi miidhaa jedhu akka amantii Islaamaatti, wal-qixxummaan dhabamuu, nama gowwoomsuu, kaffaltii tokko malee namatti fayyadamuu fi dogongora namni dhuunfaa dalagee; ummata baldhaa irratti miidhaa geessuu danda’u ykn haqa fi mirga isaani sarbuun hawaasa jiddutti wal-madaallii dhabamsiisuu kan fidu hundaa of keessatti hammata.

Qur’aanna kabajamaa fi Hadiisa ulfaataa keessatti miidhaan namaa akkuma Xiyyeeffannoon dubbatame, kitaabota qorannoowwan hayyootni Islaamaa duraanii barreessan keessattis bifa gaariidhaan dubbatamee jira. Akka fakkeenyaatti hayyuun maqaan isaa Maawardi jedhamu kan bara 450 H/1328 A.L.A addunyaa kana irraa boqatan ibsanitti; haqqummaan gara walii galtee fi walii ajajamuutti nama geessa. Akkasuma biyya ijaaroo, qabeenya horachuu, hortee namaa baay’isuu fi aangoo abba taaytaa eeguuf nama qarqaara jedhan. Yoo haqqummaan hin jirre biyyi diigamuu fi hamileen hawaasaa tuqamuun gara kufaatiitti nama geessa jedhan.

Bifuma wal-fakkatuun hayyuun beekkamaan Ibnu Teeymiyaa jedhaman kan bara 728H/1328A.L.Atti du’an “haqqummaan wanta hunda keessatti; nama hunda irratti dirqama, miidhaan wanta hunda keessatti; nama hunda irratti dhoorkamaadha. Nama kamiyyuu miidhuun dhoorkaadha;

Muslimas ta'ee kaafira yoo inni nama miidhes". Hayyuun kun, jecha yeroo isaa keessatti namoonni hedduun itti fayyadamaa turan tokko jedhee ture, "Rabbiin mootumma biyyaa haqa hojjattu ni tumsaafi osoo isiinis biyya Muslimaa ta'uu baatteelle, mootummaa nama miitu fi haqqummaa hin qabne Rabbiin hin tumsuufi osoo biyya Muslimas taatee". Akkasuma hayyuun Muslimaa Ibnu Kulduun bara 808H/1406A.L.A kan addunyaa kana irraa boqatan dhimma kana ilaalchisee ifatti baasanii akkana jedhan "miidhaan shakkii tokko malee ijaarsa hawaasaa diiga"

Hawaasa kamiyyuu keessatti, wabii haqqummaa argachuuf, hawaasni hundi haalaa murtaawaa fi beekkama ta'ee hordofuu qaba. Akka hubannoo fi ilaalcha amantii Islaamaatti, haalli murtaawaan suni safuu amala gaarii jedhamee beekkama. Ciigoo ykn jechama inistiyushinal ikonomsii keessatti immoo bu'uurawwan jedhamuun beekamti. Amaloota gaarii sanneen keessaa adda duretti kan dhufan: amaanaa eeguu, wal-qixxummaa, naamusa qabaachuu, kaka'umsa qabaachuu, dammaqina qabaachuu, tattaaffii godhuu, nama kabajuu, of-danda'uu, waa baachuu (obsaan) of-gad qabuu, hadhaa fi abbaa akkasuma barsiisaa fi nama umriin guddaa guddaa kabajuu fi ajajamuu, warroota harka qalleeyyii, hiyyeessaa fi warroota qaamaan guutuu hin taane qarqaaruu, mirga namoota dhunfaa eeguu fi kkf hawaasa Muslimaa qofaaf osoo hin taane; hawaasa addunyaa hundaaf amala gaarii kana argisiisuu qabna.

Akkasumas amaloota gaarii kanneen akka barbaachisutti eeguun gara walitti amanuu fi hariiroo namaa cimsuun

namoonni akka wal-qarqaaranii fi wal-bira dhaabatan taasisa. Bifa kanaan wabii jireenya hawaasummaa fi maatii uumamuun namoonni wal-jaalalaa fi nagayaan akka waliin jiraatan taasisuu bira darbee; wal-aansoo diinumaa hawaasa jiddutti uumamu balleessaa dhufa. Kunis gama isaatiin hawaasni akka dagaagu taasisuun dandeettii fi haqqummaan ummata biratti dabalaa dhufuun, xumura irratti gara misoomaa fi badhaadhinna namaatti geessa.

Dagaagina Ruuhii Fi Amala Gaarii

Wantoota darban irraa ka'uudhaan, guddinni ruuhii fi dagaaginni amala gaarii wantoota bu'aa ilma namaa eegan keessaa akka amantaa Islaamaatti sadarkaa sadaffaa irratti dhufa. Bu'aa nama hundaa eeguu fi ilaalcha amantaa Islaamaa eeguu yoo barbaachise, guddinni ruuhii fi dagaaginni amala gaarii hawaasa biratti akka dabalaa dhufu taasisuu fi jajjabeesuun dirqama. Kunis kan uumamuu danda'u, dhabbata karaa nagayaatiin ummta addunya guutuuf akkuma armaan dura dubbanne sanattii dhimmoota amala gaariitti yaaddayee akka ilaalchaa amantaa Islaamaatti ummata kakaasuun dhimma kana irratti xiyyeefatee dalagu hundeessuu qabna.

Lubbuu, Qabeenyaa Fi Dhageettii Gurraa Eggachuu

Lubbuu, qabeenyaa fi maqaa eeggachuun akka amantaa Islaamaatti sadarkaa afraffaa irratti dhufa. Qur'aanni kabajamaan nama tokko seera malee ajjeesuun; Muslimas ta'ee kaafira akka waan nama hunda fixaniitiin wal-qixxeessa. Akkasuma nama tokko ajjeechaa jalaa baraaruun akka nama

hunda lubbuu isaa ajjeechaa jaalaa baasaniittiinwal-qixxeessa.
Rabbiin akkas jedha;

مِنْ أَجْلِ ذَلِكَ كَتَبْنَا عَلَى بَنِي إِسْرَائِيلَ أَنَّهُ مَن قَتَلَ نَفْسًا بِغَيْرِ نَفْسٍ أَوْ فَسَادٍ فِي
الْأَرْضِ فَكَأَنَّمَا قَتَلَ النَّاسَ جَمِيعًا وَمَنْ أَحْيَاهَا فَكَأَنَّمَا أَحْيَا النَّاسَ جَمِيعًا وَلَقَدْ
جَاءَتْهُمْ رُسُلُنَا بِالْبَيِّنَاتِ ثُمَّ إِنْ كَثُرُوا مَتَّهُمْ بَعْدَ ذَلِكَ فِي الْأَرْضِ لُمْسِرِفُونَ ﴿٣٢﴾

المائدة: ٣٢

“Sababa kanaaf ijoollee Israa’iil irratti dirqama goonee jirra; namni lubbuu nama tokkoo seeraan ala ajjeese yookii dachee kana keessatti miidhaa raawwate akka waan nama mara ajjeeseetti laallama; namni lubbuu takka jiraachise; akka waan nama mara jiraachiseetti laalama; ergamtoonni teenna raga qabatamaatiin gara isaaniiti dhufanis garuu irra caalaan ijoollee Israa’iil sana booda dachee tana keessatti safuu guddaa dalaganii jiru.” (Ala Imraan: 32)

Wanti armaan olitti dubbanne kuni waan baratamaa qofaa miti. Sababni isaas amantaan Isalaamaa gara jiruu ilma namaa fi kabaja obbolommaatti osoo amantaan addaan hin baafnee yoo hin waamin; waamichi inni godhu kamiyyuu hiikka hin qabu jechuudha. Akkuma lubbuu nama Muslimaa balleessuun yakka guddaa ta’etti, lubbuu namoota amantaa biraa hordofanis balleessuun yakka guddaadha. Kanaafuu, Nabiyyiin Rabbii (S A W) haasawa dhaamannaa hajjii jedhamee kan beekamu irratti dhimma kanatti akeekanii turan.

“Dhiiga walii jigsuun, qabeenya walii saamuun, gurra walii xureessuun isin irratti haraama; akkuma guyyaa keessan

kanaatti, akkuma ji'a keessan kanaatti, akkuma biyya keessan kanaatti."

Yoo namni hajjii san dhaabbatee sadarkaa kanaan Islaamummaa biratti kabaja argate; lubbuun, qabeenyii fi gurri nama kamiyyuu bifuma kanaan itti yaadamee sadarkaa kana argachuu qaba.

Bilisummaa

Wantoota ilma namaaf barbaachisanii fi misooma namaaf handhuura ta'an keessaa inni shanaffaan bilisummaa ilma namaati. Bakka bilisummaan hin jirretti namni kamiyyuu waan haarawa uumuu fi kalaquu hin danda'u, kunis gama isaatiin misoomni barbaachisu akka hin uumamnee fi badhaadhinni ummataaf akka hin argamne taasisa. Erga ilmi namaa dachee tana itti gaafatamummaan dhaalee booda; Rabbiin malee qaama biraatiif mataa gad-qabachuu hin qabu. Kanaafuu, ilma namaa hidhaa fi gadadoo akkana kana keessaa baasuun gahee ergamaan Rabbii (S A W) ittiin dhaabatan keessaa isa tokko.

الَّذِينَ يَتَّبِعُونَ الرَّسُولَ النَّبِيَّ الْأُمِّيَّ الَّذِي يَجِدُونَهُ مَكْنُوبًا عِنْدَهُمْ فِي التَّوْرَةِ وَالْإِنْجِيلِ
يَأْمُرُهُمْ بِالْمَعْرُوفِ وَيَنْهَاهُمْ عَنِ الْمُنْكَرِ وَيُحِلُّ لَهُمُ الطَّيِّبَاتِ وَيُحَرِّمُ عَلَيْهِمُ الْخَبَائِثَ
وَيَضَعُ عَنْهُمْ إِصْرَهُمْ وَالْأَغْلَالَ الَّتِي كَانَتْ عَلَيْهِمْ فَالَّذِينَ آمَنُوا بِهِ وَعَزَّرُوهُ وَنَصَرُوهُ
وَاتَّبَعُوا التَّوْرَ الَّذِي أُنزِلَ مَعَهُ أُولَئِكَ هُمُ الْمُفْلِحُونَ ﴿١٥٧﴾

الأعراف: 157

“Warroonni ergamaa fi nabiyyii Rabbii (Muhammad)kan barreessuu fi dubbisuu hin dandeenne hordofan; kitaaba isaanii Toowraatii fi Injiil keessatti waa'ee isaa kan barreeffame waan

arganiifi, waan toltutti isaan waamee waan badduu irraa isaan dhoorgee, waan gaarii isaanii halaala godhee waan fokkataa isaan irratti haraama godhee, hidhaa fi gadadoo isaan keessa jirtan isaan irraa lafa kaaye, warroonni isatti amananii, isa ulfeessanii, tumsanii fi ifaa inni ittin ergame hordofan warra milkiiti". (Al-A'raaf: 157)

Kana irraa ka'uudhaan, gabrummaan bifa kamiinuu; jechuun gabrummaan hawaasummaa, diinagdee fi siyaasaa akka amantii Islaamaatti fudhatama hin qabdu. Kanaafuu, namni kamiyyuu mootummaa biyyaas yoo taate mirga namaa sarbuun namajilbiifachiisuu fi gabroonfachuu hin danda'u. Kana irraa ka'uudhaan mootiin Muslimtootaa lammaffaan kan turan; Umar Ibnul-kaxxaab gaafii seenaa jiruu ilma namaa keessatti hanga ammaatti namoonni itti fayyadaman gaafatanii turan "*Isin erga yoomii ilmaan namaa kan haatii isaanii haala isaan bilisa ta'aniin isaan deesse gabrooffattan*"

Ilmaan namaa itti gaafatamummaan dachee kana dhaalani bilisa ta'anis, akka yaada sartar san bilisummaa gadi dhiifamtuu osoo hin taanee, bilisummaan isaanii daangaa qabaachu qaba. Kanaaf, bilisummaan ilma nama haalaa fi amala gaariidhaan daangeffama. Kunis badhaadhinna nama dhuunfaa qofaaf osoo hin taane badhaadhinna hawaasa guutuu fi uumama dachee hundaafi. Yeroo Rabbii ilmi namaa uumee, dachee tana dhaalchisuudhaaf isa qopheessetti, malaa'ikaan; ilmi namaa bilisummaa isaa kana fayyadamee dachee keessatti miidhaa fi dhiiga wali jiigsuun isaanii ni mala jedhanii sodaataa turan. Rabbiin akkas jedha;

وَإِذْ قَالَ رَبُّكَ لِلْمَلَائِكَةِ إِنِّي جَاعِلٌ فِي الْأَرْضِ خَلِيفَةً قَالُوا أَتَجْعَلُ فِيهَا مَنْ يُفْسِدُ فِيهَا وَيَسْفِكُ الدِّمَاءَ وَنَحْنُ نُسَبِّحُ بِحَمْدِكَ وَنُقَدِّسُ لَكَ قَالَ إِنِّي أَعْلَمُ مَا لَا تَعْلَمُونَ ﴿٣٠﴾

البقرة: ٣٠

“Yeroo Rabbii malaa’ikaadhaan ani nama dachee tana dhaaluu uumuuf deema jedheen; nama dachee balleessuu fi dhiiga dhangalaasu dhalchisuufi jedhaniin;nuti si faarsinee si qulqulleessinaa; Rabbiin akkas jedheeni; ani waan isin hin beeyne beeka.”(Al-Baqaraa: 30)

Tariitii, sodaan Malaa’ikaan mul’isan kun Rabbiin ilma namaatiif bilisummaa moggaatti; jiruu garii akka jiraataniif waa sadihiin akka badhaase hin hubanne ta’a. Badhaasni inni jalqabaa,keessa isaanii kanamala dhuunfaa isaan irratti uumamanii calaqqisiisu. Rabbiin akkas jedha;

فَأَقِمْ وَجْهَكَ لِلدِّينِ حَنِيفًا فِطْرَتَ اللَّهِ الَّتِي فَطَرَ النَّاسَ عَلَيْهَا لَا تَبْدِيلَ لِخَلْقِ اللَّهِ

ذَٰلِكَ الدِّينُ الْقَيِّمُ وَلَكِنَّ أَكْثَرَ النَّاسِ لَا يَعْلَمُونَ ﴿٣٠﴾ الروم: ٣٠

“Yaa ergamaa Rabbii fuula kee gara amanta Islaamaatti garagalchi, amantiin Islaamaa amantiin ilma namaa irratti uumameedha.Uumaan Rabbii hin jijjiiramu, inni amantiin qulqulluudha, garuu irra caalaan namaa hin beekan.(Ruum: 30)

Ilmi namaa uumaa Rabbiin isaan uume bareedaa kana yoo hin tiyfatin gara xiqqeennaatti deebifamu. Rabbiin akkas jedha;

ثُمَّ رَدَدْتَهُ أَسْفَلَ سَفَلَيْنِ ﴿٥٠﴾ التين: ٥

“Eegasii sadarkaa irra gadiitti isaan deebifne”(al-Tiin: 5)

Ilmi namaa kufaatii akkana keessatti akka hin kufneef Rabbiin badhaasa lammaffaa is badhaasa. Sunis ergamtoota isaa

ummatoota kanaan dura darban hundaaf jaarraa hund keessa erge. Kayyoon guddaan ergamtoota kanneenii, ilmi namaa fedhii isaa bifa barbaachisaa ta'een addunyaa tana keessatti gammadee wabii badhaadhina dhala namaaf miira itti gaafatamummaa qabuun akka mirkaneessaniifi. Kanaafuu, bilisummaan ilma namaa ergamtoota kanneeniin akka daangeffamtu taasifamee jira. Badhaasni sadaffaan Rabbiin dhala namaaf kenne, sammuu ilma namaati. Ilmi namaa sammuu ofii fayyadamuun yoo waan miirri isaanii itti hasaastu hojjatee fi waan ergamtoonni Rabbii fidanii dhufan yoo qabate; akkailaalcha amantii Islaamaatti bilisummaa isaaniitti fayyadamuu danda'uu bira darbee miidhaa fuduu fi dhiiga namaa dhangaaasuu irraa of qusachuun misoomaa fi badhaadhinna barbaachisu fiduu ni danda'u.

Barnoota

Yaada armaan olitti ibsaman irraa ka'uudhaan, wantoota ilma namaatiif bu'aa buusan keessaa sadarkaa jahaffaa irratti kan dhufu sadarkaa barnoota qulqulluun sammuu namaa cimsuu fi qarqaaruutti. Seerri baruu fi barsiisuu kan yaada makaa of-keessaa qaban ni qaba. Barnoota kennamu keessatti hawaasaaf kaayyoolee amantaa Islaamaa, haalaa fi amalli gaariin, akkasuman ga'ee ilmi namaa itti gaafatamummaa dachee dhaaluu keessatti qabu qajeelatti ifa godhamuu qaba. Gara biraatiin, barnoonni kennamu dandeetti isaanii dabaluu fi qaba. Kunis dalagaa isaanii fiixaan baasuuf ciminaan fi iftoominaan hojjachuuf qofa osoo hin taane; seera beekumsaa fi ogummaa hawaasa isaanii fayyadu keessatti facaasuuf qarqaara.

Yoo haalaa fi amalli gaariin ummata keessaa hin jirree, dagaaginni barnootaa fi beekumsaa xiqqaatee, sammuu Rabbiin ilma namaaf keenne bifa barbaadamuun fayyadamanii misooma amansiisaa fi walitti dhaabataa ta'e uumuun hin danda'amu. Kana irraa ka'uudhaan Qur'anni kabajamaa fi Hadiisni ulfaataan barnoota jajjabeessuu irratti xiyyeeffatan.

Dhimma kana fuul-duratti yeroo waa'ee sammuu gabbisuu mari'annu qajeelattii ibsina.

Bulchiinsa Gaarii

Bulchiinsigaariin akkuma mata duree aqiidaa jedhu jalatti ilaalamuuf jiru, wantoota bu'aa ilma namaa eegan keessaa sadarkaa torbaffaa irratti dhufa. Tasgabpii siyaasaa fi bulchiinsa gaariin ala, ummata rakkoolee adda addaa irraa eeguun hin danda'amu. Bakka bulchiinsi gaariin hin jirretti, seera kabajuun hin jiru, kunis of-ittummaan akka diriiru taasisa. Si'a kana miidhaan ummata keessatti faca'uun ga'umsa dhabuu fi fedhii namoota biroo guutuuf dantaa dhabuun babal'ataa dhufa.

Kana irraa ka'uudhaan, hayyoonni amanta Islaamaa hedduun, jaarraalee darban irraa jalqabee hanga ammaatti, barbaachisummaa bulchiinsa gaarii fi tasgabpii siyaasaa irratti yeroo gara yerootti qorannoo taasisaa turan. Hayyoota sanneen keessaa akka fakkeenyaatti Abu Yuusuf, Maawaardii, Ibnu Teeymiyaa fi Ibnu Kulduun fa'aadha. Firiin walii gala kan hayyoonni kunniin qorannoo isaanii irraa argatan; bulchiinsi gaariin dhabamuun sababoota gurguddoo gufuu guddinna ummataa fi kufaatii isaaniitti ta'an keessaatti adda dureedhaan dubbatamu.

Hiyyuummaa Balleessuu fi Fedhii Namaa Guutuu

Amantiin Islaamaa kabajaa ilma namaa, haqummaa fi obbolommaatti akkuma yaaddayu, hiyyummaa balleessuun fedhii bu'uura ilma namaa hunda guutuufis ni yaaddaya. Hiyyummaan wantoota akka dadhabinnaa, ga'umsa dhabuu fi maxxantummaatti nama geessa. Inumaayyuu, hanga nama kafarsiisuutti nama geessa, akkuma nabiiyiin Rabbii (S A W) dubbatanitti.

Akka hubannoo amantaa Islaamaatti, hiyyummaan babal'achuun kayyoo kabajaa ilma namaa eeguu jedhuun wal-dhaba. Waanuma kamiyyuu ta'u qabeenya Rabbi namaaf kenne haqqummaa fi wal-qixxuummaan yoo hin fayyadamin hiyyummaa balleessuun hin yaadamu. Qabeenyi kuni hundi isaa amaanaa Rabbiin nama bira kaayeedha. Seerota qabeenya kana ittiin fayyadamuu qabnu keessaa inni guddaan, itti gaafatamummaan akka fedhii namaa hundaa guututti itti fayyadamuudha.

Seenaa fi barnoota xiinxallaa ummata Islaamaa keessatti, hiyyummaa balleessuu fi fedhii hawaasaa guutuun bakka guddaa qabatee jira. Beektoonni fi hayyoonni Islaamaa hawaasni Muslimaa hundii isaa hiyyeessa qarqaaruu fi dhimaa isaanitti yaadayyuuun dirqama amanta Islaamaa akka ta'e ibsanii jiru. Akka hayyuuun **Shaaxibee** jedhamu ibsetti; hawaasnummaan kun kan argameef hiyyeessa qarqaaruufi jedhan. Akkasumas beektoonni fi hayyoonni biroo kan akka; Moolaanaa Moowuduudi, Imaam Hasan al-Bannaa, Sayyid Quxbi, Musxafaa Sabaa'ii, Abuu Zahraa, Baaqir Al-Sadri,

Muhaammad Al-Mubaarak, Yuusuf Qardaawii fi kan biroos yaada armaan olii kana irratti walii galanii jiru.

Yaaddan armaan olitti dabarsine kunniin, fedhiiwwan guutamuu qaba nuti jenne suni fedhii nama dhuunfaatimoo kan hawaasaatu dursuu qaba? jedhu kaasuutti nu geessa. Gaafii kana deebisuuf hayyoonnii Islaamaa bu'aa ummataa sadarkaa sadiitti qoodani jiru; bu'aaykn fedhii bu'uuraa, fedhii guutamuu qaban, fedhii mijeeffannaa. Dhimmi namaa kuni, akkuma hayyoonni ibsanitti wantoota jiruu fi jireenya ilma namaatiif duniyaa fi aakiraatti barbaachichisanii fi rakkoo isaan irraa kan deebisaniidha.

Bakka haajaan kuni hin guutamnetti namni addunyaatti rakkatee; aakiraatti adabbitu isa eeggata jechuudha. Bu'aaleen kunniin haajaa bashannanaa (luxuries) of keessatti hin qabattu. meeshaalee fi tajaajila adda addaa namni boonaaf itti fayyadamu, kan guuttamuu dhabuun isaa guddina dhugaa ilma namaa irratti miidhaa hin qaqqabsiisfne of keessaa hin qabu jechuudha. Meeshaalee fi tajaajilli bifa kanaa daangaa haajaa fi fedhii ilma namaa bira darbuun gara qisaasaatti waan nama geessaniif, fedhii akkana guutuun bifuma kamiiniyyuu taanaan dhoowwaa akka ta'e hayyoonni Islaamaa akeekkachiisanii jiru.

Homa fedheyyuu taanaan, amantiin Islaamaa moloksummaa, jiruu eenyummaa ofii wallaaluu fi qananii jiruu duniyaa keessaa of-baasuu haraama godhee jira.

ثُمَّ قَفَّيْنَا عَلَىٰ آثَارِهِم بِرُسُلِنَا وَقَفَّيْنَا بِعِيسَى ابْنِ مَرْيَمَ وَءَاتَيْنَاهُ الْإِنجِيلَ وَجَعَلْنَا
 فِي قُلُوبِ الَّذِينَ اتَّبَعُوهُ رَأْفَةً وَرَحْمَةً وَرَهَابِيَةٌ أَتَدَعُوهَا مَا كَتَبْنَاهَا عَلَيْهِمْ إِلَّا ابْتِغَاءَ رِضْوَانِ اللَّهِ
 فَمَارَعُوهَا حَقًّا رِعَابِهَا فَتَاتِنَا الَّذِينَ ءَامَنُوا مِنْهُمْ أَجْرَهُمْ وَكَثِيرٌ مِنْهُمْ فَاسِقُونَ ﴿٢٧﴾ الحديد: 27

“Eeganaa ergamtoota keenya faana jaraa hordofsiifne. Iisaa (Jesus) ilma Maryamaatiin hordofsiifnee kitaaba isaaf kennine. Qalbi warra isa hordofanii keessatti laafina (rifannoo) fi marartoo/gara laafina (adooddii) taasifne. Moloksummaa/ fuudha dhiisuu eegalan. Jaalala Rabbii barbaachaafi malee nuti jara irratti dirqama hin goone. Haqa eeginsa isii isii hin eegne. Jara irraa warra amanan galata jaraa kennineef. Hedduun jara irraa ta’e immoo karaa irraa bahoota” (Al-Hadiid:27)

Meeshaalee fi tajaajila gosoota sadihitti armaan olitti qoodne kana, akka waan hin jijjiiramneetti fudhachuu hin qabnu. Amantaan Islaamaa, namni yaada ofii akka guutatuuf carraa guddaa bana. Sunis akka ga’umsii fi badhadhinni isaa dabaluu isa qarqaara. Kanaaf, meeshaalee fi tajaajila namoonni haajaa ofii bayuuf itti fayyadaman yeroo qoonnu sadarkaa durummaa fi jireenya hawaasa sanii eeguun barbaachisaadha. Sana booda qoodni haajaa ilma namaa yeroo irraa gara yerootti adeemsa teknooloojiin, qabeenyii fi sadarkaan haala jireenyaa dabalaa deemuun jijjiiramuu akka danda’u asuman hubanna.

Dhugaa dubbachuudhaaf, irra caalaan biyyoota Islaamaa yeroo ammaa tana hawaasa fi biyyoota Islaamaa kanaan dura darbaniin wal-bira yoo madaalle, sadarka qabeenyaa fi haaja ummata isanii guutuu keessatti haala gaarii keessa jiru.

Dabalataanis haajaan namaa murtaawaa miti; yeroo fi bakkaan garaagarummaa qaba. Haajaan yeroo nabiyyiin Raabbii (S A W) jiran hin beekkamne fi hedduu barbaachisaa hin taane yeroo ammaa tana haajaa bu’uura jiruu taatee kan argamte hedduutu jira. Garuu haajaaleen akkasii kanniin ittiin of dhaaduun; garaagarumma hawaasa jidduutti uumuun; obbolummaa nama jidduu jirtuu diigee wabii hawaasummaa bittaneessuu hin qabu. Akkasuma kaayyoon guddaan ummata Islaamaa wal-fakkaataa, gututaa fi biirookiraasiin keessatti baay’atu uumuu miti. Kana jechuun garaa garummaa nama jidduu jiruu fi dandeettii waa uumuu otoo hin miine haala jireenyaa salphaa ta’e uumuun ni danda’ama.

Carraa Dalagaa Namaa fi Ofiifis Uumuu

Nama kadhachuunkabajaa namaa wantoota xiqqeessan keessaa isa duraa waan ta’eef; amantaan Islaamaa kadhachuu dhoorgee jira. Kanaafuu, wantoota bu’aa ilma namaa eegan keessaa sadarkaa saglaffaa irraatti wanti mari’annu, ilmi namaa fedhii ofii guutachuuf ofii isaatii carraaqii gochuu akka qabuudha. Sana booda nama Muslimaa kamiyyuu irratti ofii isaatii dalagee; ofii fi maatii isaa horachuun dirqama ta’a. Ergamaan Rabbii (S A W) namni Muslimaa kamiyyuu ogummaa mataa ofii baratee akka dalagee kabajaadhaan jiratu ajaja dabarsanii turan. Akka hayyoonni amantaa Isalaamaa mirkaneessanitti; ilmi namaa dalagee waan qoonqoo ofiitti darbu fiduu yoo dadhabe; fayyaa ofiifis ta’ee ga’umsa qaamaa fi dandeettii sammuu isaa eeguu hin danda’u. Kunis gama isaatiin

dadhabina itti gaafatamummaa dachee dhaaluu bira darbee, dirqama Rabbiin gabbaruu baay'achuu dadhabuutti isa geessa.

Kanaaf hawaasa Muslimaa garii irratti wanti dirqama ta'u qabaatu yoo jiraate; qabeenyaa fi diinagdee isaanii bifa nama hundaaf dandeettii fi human ofii fayyadamuun carraa hiree argachuu ofii isaaniitii bulchuu fi dalaguudha. Yeroo ammaa kana deeggarsi maaykiroo xixxiqqaan carraa dalagaa dhuunfaa banuu keessatti gahee ol-aanaa qaba. Kanaafuu, biyyoota Islaamaa keessatti deeggarsa akkanaa kanaaf dursa kennuufi qabna.

Waanuma fedhellee ta'u namoonni sababoota adda addaatiin (hanqina qaamaa, dadhabina dandeettii fi kkf) harka isaaniitiin dalaganii qabeenya mataa isaanii horachuu hin dandeenne hedduutu jiru. Kana irraa ka'uudhaan, amantaan Islaamaa, sagantaa hawaasummaa namoota akkanaa kana ittiin qarqaaran bifa dhaabbilee zaka, sadaqaa, waqfiifi kkf hundeessuun namoonni rakkoo addaa qaban saalfii fi miidhaa tokko malee akka fayyadamaniif kaayee jira. Dhaabbileen kunniin rakkoo namoota kanneenii furuu yoo hin dandeenne ta'e mootummaan biyyaa raakkoo kana laalee bakka hanqate guutuun dirqama isaati.

Qabeenyaa Fi Galii Haqqummaan Qoodamuu

Qur'aanni kabajamaan qabeenyi jidduu dureeyyiitti qofatti akka hin hafnee dhoorgee jira. Rabbiin akkana jedha:

مَا آفَاءَ اللَّهِ عَلَى رَسُولِهِ مِنْ أَهْلِ الْقُرَى فَلِلَّهِ وَالرَّسُولِ وَلِذِي الْقُرْبَىٰ وَالْيَتَامَىٰ وَالْمَسْكِينِ وَابْنِ
السَّبِيلِ كَيْ لَا يَكُونَ دُولَةً بَيْنَ الْأَغْنِيَاءِ مِنْكُمْ وَمَا آتَاكُمُ الرَّسُولُ فَخُذُوهُ وَمَا نَهَاكُمْ عَنْهُ فَانْتَهُوا وَاتَّقُوا

اللَّهُ إِنَّ اللَّهَ شَدِيدُ الْعِقَابِ ﴿٧﴾ الحشر: ٧

(Qabeenyi ergamaan Rabbii osoo hin lolin biyyoota adda addaa irraa argate suni kan Rabbii fi ergama aisaati, ammas kan firoottan Rasuulaatiif qoodama, kan yatiimaati, kan hiyyeessati, kana nama karaa deemuuti, kuni hundi wanti godhameef akka qabeenyi warra dureessa isin irraa ta'an qofa jidduutti hin hafneefi, waan ergamaan Rabbii isinii fide fudhadhaa, waa inni isin dhoorge irraa dhoorgamaa, Rabbiin sodaadhaa adabbiin isaa akkaan hamaadhaa.)" (Al-Hashr: 7)

Ilaalcha amantii Islaama kana irraa ka'udhaan wantoota bu'aa ilma namaaf buusan keessaa sadarkaa kudhanaffaa irratti kan dhufu, qabeenyaa fi galii haqummaan qoodachuudha. Garaagarummaan jidduu hiyyeessaa fi dureessaa galii irratti baay'ee guddaa yoo ta'e, kabajaa namoota galii xiqqaa qabanii fi hiyyuummaa guddaa keessa jiranii, kanneen ga'umsa fi dandeettii hin qabne miidha. Rakkoollee akkanaa kana xiqqeessuudhaaf sagantaa cimaa garaa garummaan guddaa galii fi qabeenya keessatti akka hin uumamne toftaalee adda addaa taasisuu jiraachuu qabu. kunis miirri obbolummaa hawaasa jiddutti akka cimuu taasisa. Garaa biraatiin immoo kayyoon amantaan Islaama hiyyuummaa balleessuun; dalagaa kabajaa ilma namaa hin tuqnee uumuu fi fedhii hawaasaa guutuuf qofa osoo hin taane; barbaachisummaa qarqaarsa dhaabbilee zaka,

sadaqaa fi waqfii hawaasaa guutuudhaaf kennuudha. Garuu dhaabbilee qarqaarsa akkanaa kana irratti irkachuudhaan qabeenyaa fi galii haqqummaadhaan hin qoodna yaanni jedhu yaada dogongoraati. Akkasumas, sagantaalee misoomaa ariifachiisuun karaalee addunyaa kana irratti misooma gaarii argamsiisan hunda fayyadamanii; hiyyuummaa xiqqeessuun haqqummaa qoodama qabeenyaa fi galii mirkaneessuu ni dandeenna.

Gaa’ilaa Fi Jiruu Maatii Tasgabbaayaa

Bu’aa fi fedhiin ilmi namaa uumamaan guutachuu qabu keessaa kudha tokkoffaan, miseensi hawaasaa kamiyyuu, shamaras ta’ee dhiirri dhiisuu kan hin dandeenne hiriyummaa fi jiruu yagutoo gama gaa’ilaatiin argamudha. Kaayyoon guddaan fuudhaafi heerumaa, fedhii saalaa guutachuuf qofa osoo hin taane, hiriyaa jiruu filatamaa, jiruu jaalalaan gutamtefi wal-qarqaaruu irratti ijaaramtee uumuudha. Rabbiin Qur’aana keessatti akkana jedha:

وَمِنَ آيَاتِهِ أَنْ خَلَقَ لَكُمْ مِنْ أَنْفُسِكُمْ أَزْوَاجًا لِتَسْكُنُوا إِلَيْهَا وَجَعَلَ بَيْنَكُمْ مَوَدَّةً

وَرَحْمَةً إِنَّ فِي ذَلِكَ لَآيَاتٍ لِقَوْمٍ يُفَكِّرُونَ ﴿٢١﴾ الروم: ٢١

“Mallattoo (guddina) Rabbi (mul’isu) irraa tokko, lubbuu teessan irraa haadha manaa keessi keessan tasgabbiittiin argattuu fi waliin jiraattan isinii uumuudha, jaalalaa fi walii yaaduu jidduu keessanitti isinii godhe; wanta akkana kana keessaa mallattootu jira warraa qajeelatti xiinxaleef.” (Al-Ruum: 21)

Walumaa galattii, jiruun gaa’elaa kaayyoo kana namaaf guutuu kan dandeettu haadha manaa fi abbaa manaa amala gaarii yoo qabaatanii fi tokkoon tokkoo isaani badhaadhina waliif yoo yaadda’aniidha. Akkasuma fedhiwwan dhuunfaa isaanii dhiisuudhaan bu’aa walii galaatiif yoo of-wareeganidha. Hariiroon akkanaa kun jaalalaa fi walii yaaduun guuttamte, maatii tas-gabbayaa uumuuf qarqaara. Kunis gama isaatiin, dhaloota wal-jaalatu fi wal-kabaju uumuudhaan hawaasni bal’aan akka badhaadhinaan jiraatu taasisa.

Maatii fi Wabii Jiruu Hawaasummaa

Abbaaa manaa fi haadha manaa jidduutti jiruu jaalala, tasgabbii fi wal-qarqaarsaan guuttamte uumuudhaaf, Qur’aanni kabajamaan mirga dubartootaa fi mirga dhiiraa wal-qixxeessee lafa kaa’ee jira. Rabbiin akkas jedha;

وَالْمُطَلَقَاتُ بَرِّصْنَ بِأَنْفُسِهِنَّ ثَلَاثَةَ قُرُوءٍ ۖ وَلَا يَحِلُّ لَهُنَّ أَنْ يَكْتُمْنَ مَا خَلَقَ اللَّهُ فِي-

أَرْحَامِهِنَّ إِنْ كُنَّ يُؤْمِنُ بِاللَّهِ وَالْيَوْمِ الْآخِرِ ۚ وَبِعُولِهِنَّ أَحَقُّ بِرَدِّهِنَّ فِي ذَلِكَ إِنْ أَرَادُوا إِصْلَاحًا وَلَهُنَّ مِثْلُ الَّذِي

عَلَيْهِنَّ بِالْمَعْرُوفِ ۚ وَلِلرِّجَالِ عَلَيْهِنَّ دَرَجَةٌ ۗ وَاللَّهُ عَزِيزٌ حَكِيمٌ ﴿٢٢٨﴾ البقرة 228

“Dubartoonni abbaan warraa isaanii irraa addaan bahan lubbuu isaaniitiin qulqullina/ marsaa laguu sadii eeggatu. waan Rabbiin gadaamessa isaanii keessatti uumee dhoksuun isaaniif hin eeyyamamu, yoo Rabbii fi guyyaa xumuraatti(Qiyaamaatti) amanan ta’e; yoo araaramuu barbaadan abbaan warraa isiideeffaachuu ni danda’a; isiinis akkuma dhiiraa mirga guutuu qabdi; garuu sadarkaan kan

abbaa warraatuu caala; Rabbiin injifataa fi beekaadha.”(Al-Baqaraa: 228)

Rabbiin warri dhiiraa dubartoota isaanii garaa laafinnaa fi wal-qixxummaan akka waliin jiraatan ajajee jira. Rabbiin akkas jedhe;

يَأْتِيهَا الَّذِينَ آمَنُوا لَا يَحِلُّ لَكُمْ أَنْ تَرْتُوا النِّسَاءَ كَرِهًا وَلَا تَعْضُلُوهُنَّ لِتَذْهَبُوا بِبَعْضِ مَا
ءَاتَيْتُمُوهُنَّ إِلَّا أَنْ يَأْتِيَنَّ بِفَحِشَةٍ مُّبِينَةٍ وَعَاشِرُوهُنَّ بِالْمَعْرُوفِ فَإِنْ كَرِهْتُمُوهُنَّ فَعَسَى أَنْ
تَكْرَهُوا شَيْئًا وَيَجْعَلَ اللَّهُ فِيهِ خَيْرًا كَثِيرًا ﴿١٩﴾ النساء: 19

“Yaa warra amantan jibbaa (osoo jibbitanuu) dubartii dhaaluun isiniif hin eeyyamamu. Yoo waan fokkattuu mul’attuun dhufan malee, garii waan kennitaniifii irraa fudhachuuf jecha jara hin rakkisinaa! (ykn heerumuu hin dhowwinaa!) Haala gaariin wajjin jiraadhaa! Yoo jara jibbitanis (obsa). Isin waan tokko jibbitanii Rabbiin isa keessa bu’aa baay’ee taasisuun dhugaadha.” (Al-Nisaa’:19)

Dhiirri tokko, dirqama isaa fi waan waadaa dubartootaa seene qajeelatti isaanii guutuutu isa irraa eegama. Nabiiyiin Rabbii (S A W) yaadaa aayaa (keeyyata) Qur’aanaa kana irraa ka’uudhaan, dubartoonni obboleewwan dhiiraati jedhanii ibsan. Akkasuma haasawa isaanii kanhajjii dhamannaa irratti akka jedhanitti dubartoota keessatti Rabbi keessan sodaadhaa; kan isaan fuutaniin amaanaadhani kan halaala godhattaniin jecha Rabbiitiini. Bakka biraatti immoo nabiiyiin Rabbii (S A W) dhiirri laafinna dubartootaa isaani fayyadamee haqa dubartoota akka hin saamne haraama taasisan. Akkasumas, dubartoota osoo

lubbuun jiran awwaaluu, isaan xiqqeessu ykn ilma dhiiraa isaan caalchisuu irraa nu seeranii jiru. Hadiisonni armaan olitti dubbataman hadiisa sirrii fi dhiirota qajeelchuu keessatti gahee ol- aanaa qabaachuu bira darbee badhaadhinna ilma namaatiif shoora guddaa taphatan. Bakka Mootii muslimtoota lammaafaa kan turan, Umar ibnu al-Kaxxaab -bara 23H/644A.LA addunyaa kana irraa kan boqatan- akkana jedhan “Islaamummaan dura, dubartoota waanuma tokkottillee isaan hin laakkofnu Islaamumman dhuftee Rabbiin isaan dubbatee; mirgi isaanii akka nurra jiru nu hubachiise. Haalaa fi amalli gaariin, hariiroo bareenni abbaa warraa fi haadha warraa jidduutti argamuun, ijoolleen haadhaa fi abbaa ofii jaallachhuun, gara dhimmaa fi fedhii Ilma namaa kudha-lammaffaa (maatii fi wabii hawaasaa) itti akka nama geessu shakkiin tokko hin jiru.

Yakka Akka Hin Argamne Godhuu

Haajaa fi fedhiwan ilma namaa kudha-lamaan armaan olitti dabarsine guuttachuun, faaydaa ilma namaaf barbaachisaa ta’e, isa kudha sadaffaa argamsiisuuf haala mijeessa.Faydaan kunis diinummaa fi yakka ittisuudha.

Gammachuu Fi Nageenya Sammuu

Fedhiwwan kudha-sadan darban kanneen yoo guuttame wanta bu’aa ilma namaaf buusan keessaa inni kudha-afraffaa irratti dhufu nagaha sammuu fi gammachuu ilma namaa eeguudha.Fedhiwwan dubbataman hunda kana guutuun; sanyii, lubbuu, sammuu fi qabeenya qofa kantiksu osoo hin taane, karaa fi haala amantaa Islaamaa ittiin hubatanii hojitti jijjiiran

mijeessuudhaan Islaamummaas ni jajjabeessa. Kunis misoomni barbaadamaa fi amansiisaa ta'e kutaalee hawaasummaa, siyaasaa fi diinagdee hunda keessatti akka dagaagaa dhufu taasisa.

Kutaa Lammaffaa

Amantaa, Sammuu, Sanyii Fi Qabeenya Kunuunsuu

Bu'uura shari'aa keessaa bu'aa namaaf argamsiisuu fi miidhaa isa irraa deebisuun lubbuu namaa sirreessuu fi haaromsuun male akkuma hin dhufne, kaayyoo bu'uuraa amantii Islaamaa ta'an afran (amantaa, qabeenyaa, sanyii fi sammuu) eeguunis dirqama ta'a. Kayyooleen afran armaan olitti dubbanne kunniin, lubbuu namaa haaromsuu fi gabbisuu keessatti ga'ee ol-aanaa qaban.

Gufuulee yeroo ammaa kana nama muudataa jiran irraa ka'uudhaan, kayyoolee kanniin fiixaan baasuu baannaan; badhaadhina ilma namaa amma jiruu fi dhaloota dhufuuf mirkaneesuun akka hin danda'amne mul'sa. Kana bira taree qaroominni ilma namaa akka hin dagaagneef sababa ta'a.

Amantii Jajjabeessuu (Boca lakk. 3)

Gaafiin namni kitaaba kana dubbisu jalqaba irratti of gaafu, addunyaa sirni seekulaarizimii fi wal-aansoon bilisummaa dhuunfaa keessatti babal'ataa dhufe kana keessati, maaliif amantaa eeguun lubbuunamaa eeguutti aanee dhufe? kan jedhuudha. Dhugamatti, amantiin tartiiba 2^{ffaa} irratti argamuun isaa, barbaachisummaa inni kaayyoo shari'aa keessatti qabu ni ibsaa?

Ilaalcha Amantiin Islaamaa Addunyaaf Qabu

Bifa kamiiniyyuu dhugaan wal-nama hin mormisiifne; kaayyoon guddaan misoomaa fi badhaadhinaa, ilma namaa ta'u isaati. Kayyoo kana fiixaan baasuuf lubbuu namaa haaromsuun barbaachisaadha. Ilaalchi amantiin Islaamaa addunyaaf qabu, dandeetii lubbuu namaa bifa isiin fedhii ruuhiitii fi fedhii

qabeenyaa guuttachuu dandeessuun of-keessa qabaachuu qaba. Tooftaan kana ittiin mirkaneessuu danda’u immoo, jiruu hiikkaa fi kaayyoo qabdu uumuun; tattaaffii ilma namaa gara karaa sirriitti sirreessuun namoota dhuunfaa gara isaan ilma namaa hunda ittiin caalanitti jijjiiruun. Kunis kan ta’uun fedhii fi filannoo isaanii geeddaruu, amala namaa jijjiiruu fi iijaannoo isaanii jijjiiruuni. Kana ilaalchisee Qur’aanni kabajamaan akkana jedha:

قَدْ أَفْلَحَ مَنْ تَزَكَّى ﴿١٤﴾ وَذَكَرَ اسْمَ رَبِّهِ فَصَلَّى ﴿١٥﴾ الأعلیٰ: ١٤ - ١٥

“*Namni isii (lubbuu) qulquleessee fi maqaa Rabbii isaa dubbatee salaata salaate dhugaan milkaa’e*” (Al-A’laa: 14-15)

Ammas Rabbiin Qur’aana keessatti akkana jedha:

قَدْ أَفْلَحَ مَنْ زَكَّاهَا ﴿٩﴾ وَقَدْ خَابَ مَنْ دَسَّاهَا ﴿١٠﴾ الشمس: ٩ - ١٠

“*Namni isii (lubbuu) qulquleessee (badii irraa) dhugumaan milkaaye. namniisii xureesse dhugamaan hoongaye.*”

(Al-Shams: 9-10)

Kanaafuu hayyoonni Muslimaa hedduun, barbaachisummaa lubbuu ilma namaa haaromsuu keessatti, shoorri amantiin Islaamaa taphatu guddaa akka ta’e irratti walii galanii jiru.

Hayyoonni qorannoo seenaa *Toyeenbii fi Duraantii* jedhaman, qorannoo isaannii kanyeroo dheeraaf geggeessan keessatti, “jijjiiramna amala gaarii fi wabii jiruu hawaasumma mirkaneessuun kan danda’amu; yoo bu’uura amanti qabatanii deeman qofa” yaada jedhu irra gayan. Akka *Toyeenbiin* jedhutti ‘amantiin miira dirqama hawaasummaa bayachuu dameewwan isaa keessatti akka qabatu taasisa malee miira kana hin diigu, obbolummaan ilma namaa yaada “abbummaaRabbii”jedhu

irratti ijaarama'. Kana jechuun gara biraatiin, yaada 'abbaa kabajamaa ilma namaa hundaaf' jedhu kana yoo sammuu keessaa haqne, filannoon biraa kan haalaa fi amala ilma namaa gitu, kan ilma namaa hunda osoo saalaan addaan hin baafne isaan tajaajilu argachuun ni rakkisa jedha. Bifuma wal-fakkaatuun, hayyoonni (*Will and Areil Durants*) jedhaman kitaaba isaanii beekkamaa barnoota seenaa (*The lessons of history*) jedhamu keessatti; "seenaummata darbeehunda keessatti, qarqaarsa amantii malee milkii jiruu fi amala gaarii hawaasa kamiiyyuu mirkaneessuun ni danda'ama fakkeenyi jedhu tokkos hin jiru" jedhu.(2).

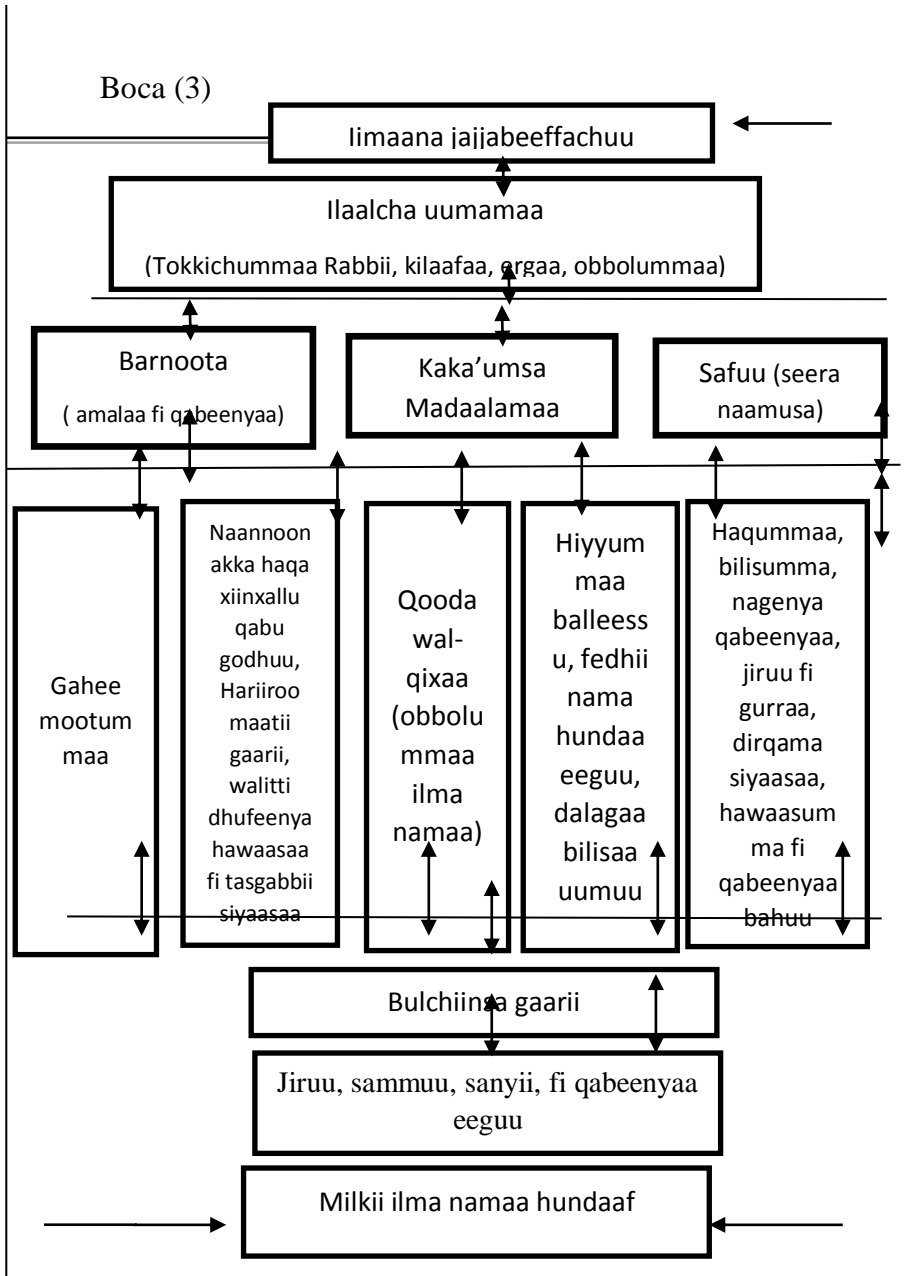

Safuu

Mariwwan armaan olitti dabarsine kunniin, gaafii amala gaarii fi wabiin jireenya hawaasummaa amantaadhaan deeggaramuu malee hin argamuu? Jedhutti nama geessa. Deebiin gaafii kanaa, jijjiirama amala gaarii fiduuf wanti lama barbaachisaadha; tokkoffaan safuun/seerri amala namaa sirreessu, kan hawasa biratti fudhatama baay'ee qabu ummata keessatti argamuudha. Lammaaffaan: tokkoon tokkoo namaa safuu kana kabajuun namoota hin kabajne qeequudha. Kunis gaafii tokko akka of-gaafannu nu taasisa; innis, akkamitti safuu namoonni hundi irratti walii galanii kabajanargamisiisuu dandeenyaa? gaaffii jedhuudha. Akka filoosofonni, sekulaaristoonnii fi warraa kapitaalizimii fi hayyoonni siyaasaa tokko tokko jedhaniti, safuubarbaachisu kana karaa waada hawaasummaan (social contract) argamsiisuu ni dandeenaa?

Deebiin gaafii kanaa, karaa sirrii ta'ee qofaani, warroonni waadaa hawaasummaa keessatti hirmaatan hundi yaadaan, diinagdee fi sadarkaa hawaasummaan wal-qixa yoo ta'aniidha. Sunis seera wabii hawaasummaa kana akka wal-qixxuummaan kaayaniif isaan qarqaara. Garuu wal-qixxuummaa akkanaa kana argachuun waan hin danda'amneef, warroonni dureeyyii fi humna qabantu seera waada hawaasummaa irratti ol-aantummaa qabaata. Kunis bu'aa warroota dureeyyii fi humna qabeeyyii san akka qarqaaruu taasisa malee bu'aa hawaasa bal'aa eeguu waan hin dandeenneef, kabajaan namni waada hawaasummaa kanaaf kennu xiqqaachaa dhufa.

Kanaaf seera kana akka kaayuuf qaama hawaasa kanaan ala jiru ta'ee, beekkumsa fi toltuu dalaguun qaama beekame

barbaaduun dirqama. Akkasumas, qaama haqa dalagu, dadhabinnaa fi jabina ilma namaa hunda beekuu, haqqummaan nama hundaaf kan murteessu, ilma namaa osoo addaan hin fooyin hunda isaaniitiif badhaadhina kan hawwuu fi bu'uura seerri kun of-duratti turtii gabaabaa fi yeroo dheeraa booda fiduu danda'us sirriitti qaamni beeku jiraachuu qaba. Qaamni waan kana hunda beekuu fi ga'ee kana hundaan dhaabbachuu danda'u Rabbiinamaa fi waan hunda uume yoo ta'ee malee, eennuun ta'a?

Akka ilaalcha amantaa Islaamaatti Rabbiin guddaan, qulqulluu fi ol-aanaa ta'e akkamu armaan dura ibsinetti dhimma kanaa fiixaan baasee jira. Akkasumas, uumaa isaa hundaaf ergamtoota bara adda addaa fi namoota adda addaatti ergee ture, isaan keessaa kan akka Iisaa, Muusaa, Ibraahim fi xumura nabiyyoota kan ta'e nabi Muhaammad nagahaa fi rahmanni isaan irratti haa jiraatu. Kanaafuu wal-fakkeenyi fi itti fufiinsa ilaalchi amantiin Rabbi biraa dhufanii addunyaa fi bu'uura seera jiruu ilma namaaf qabu guddaan wabii itti fufiinsa ergamtoota Rabbii mirkaneessuu fi yeroo gara yerootti qulqullummaa amanti eeguudha.

Ilmi namaa, itti gaafatamummaan dachee kana dhaaluu waliin safuu Rabbiin guddaan isaaniitti kenne kana eegu qabu. Safuu kana eeguun, dirqama yeroo gabaabaaf isaan addunyaa kana irra hanga jiraniif itti kennameedha. Ilmi namaa qabeenya murtaawaa isaanii kenname kana, bifa barbaachisuun yoo itti fayyadame, safuu fi kabajaa armaan olitti dabarsine kanaan yoo wal-kabajanii wal-wajjiin jiraatan, badhaadhinna qofa miti kan isaan argatan; walumaa galatti naannoo waan isii

keessa jiru kan akka namaa, bineensotaa, allaattiiwwanii fi sinbirrotaas dabalatee eeguu ni danda’u.

Amala gaarii hawaasummaa qabachuun (social molarity) akkuma hayyuun *Shaadweek* (*Schadwick*) qorannoo isaa keessatti ibsetti, amallan gaariin ulaagaalee irratti walii galame irratti bu’uureffama. Amallan gaariin seenaailma namaa keessatti amantiidhaan addaan bayee hin beeku, kutaalee hawaasaa muraasa qofa keessatti male. Kanuma irraa ka’uun hayyuun *Barnaard Wiiliyaams* (*Bernard Williams*) jedhamu xiinxalla isaa keessatti ‘hawaasni amala gaarii qabaachuun; waan filoosoofonni argamsiisanii miti’ yeroo jedhu dhugaa dubbate.

Si’aa’ina Gaarii

Waanuma fedhe ta’ee safuu namoota hunda biratti kabajamuu fi irratti walii galamu yoo argannes, namoonni dhuunfaa safuu kana akkamitti eeguu qaban? gaafii jedhutu ka’a. Sababni isaas safuu kana eeguun, namoonni dhuunfaa faaydaa isaanii qofatti xiyyeeffachuu dhiisuun aarsaa mataa isaanii kaffaluu qabu. Kanaafuu amantiin namoota kanneen akkamitti si’eessaa? Safuuwwan hawaasaaf kenname kana eegsisuun dirqama hawaasummaa, siyaasaa fi diinagdee aarsaa nama dhuunfaa barbaachisu kana akka bayan taasisaa?

Tooftaan amantiin dirqamootaolitti dubbanne kana fixaan baasuuf itti fayyadame; ilaalcha faaydaa dhuunfaa yeroo dheeraaf turan, kan bu’aan isaas erga duniyaa kana irraa boqatanis nama wajjiin deemu dhiyeessuudhaani. Namni kamiyyuu addunyaa kana irratti bu’aa dhuunfaa isaa ofittuummaa fi namoota birootiif yaaduu dhabuudhaan akka

barbaadutti guutachuu ni danda’u. Garuu bu’aan dhuunfaa guyyaa xumuraa (Qiyaamaa) wantoota armaan olitti dabarsinee kanneen yoo dalagne malee argachuu hin dandeenu.

Ilaalchi yeroo dheeraa bu’aa ilma namaa, yeroo dheeraaf turuu danda’u jedhu, itti gaafatamummaandhuunfaa kunRabbiin biratti qabuu fi mindaa fi adabbiin inni guyyaa dhumaa argatuuf taa’u nama dhuunfaas ta’ee hawaasa si’eessuun dhugummaan osoo waan bu’aa dhuunfaa isaanis tuqa ta’ee, dirqama isaanii akka bayan wantoota godhan keessaa isaan gurguddoodha. Namni jiruu gabaabduu addunyaa tanaaf, jiruu gaarii aakiraa san dhabe, shakkii tokko malee nama hoongayaadha. Bu’aa namaa yeroo dheeraa (bu’aa aakiraa)tiif ilaalchi qabeenyaa fi dinagdee sirna kapitalizimii duraanii bakka hin kennineef. Kanaaf sirni kun badhaadhinna namoota birootiifuu namni dhuunfaa wanta akka aarsaa isaan kafalniif isaan si’essuu hin qabu jechuudha

Barnoota

Waanuma fedhes ta’u safuu fi sirni nama si’eessu hawaasa keessa jiraatus, bakka namni safuu kana hin qayyabatin badhaadhina ummataa galmeessuunni cima. Kanaaf namni Muslimaa tokko ilaalcha amantiin Islaama adduunyaaf qabuu fi safuulee Islaamummaa keessa jiru hubachuu qofa osoo hin taane; beekkumsa addunyaa hammayyaa, saayinsii fi teeknoolojii qajeelattii beekuun dirqama isaati(keeyyata dabre kan waa’ee sammuu dubbatu ilaali).Kunis Muslimtoonni cimina isaanii argisiisanii, dalagaa mataa isaanii uumatanii, dhimma isaaniitti yaadayuun kabajaa mataa isaanii eeguun akka

mul'ataniif qofa osoo hin taane, hawaasni Mulimaa misooma ariifachiisuu, hiyyuummaa xiqqeessuu fi, qabeenyaa fi gali hawaasaa wal-qixxummaan raabsuu akka fidaniif isaan gargaara. Wantoota armaan olitti dabarsine kana fiixaan baasuuf, kutaalee hawaasa adda addaa bifa Islaamummaan hayyamuun akka qarqaaramaniif sirna mallaqa ittin qabatan haaromsuun dirqama.

Maatii Fi Hawaasa Qarqaaruuf Haala Mijeessuu

Kaayyolee amantii Islaamaa keessaa inni tokko toltuu namoota biraatti ooluun tooftaa maatii fi hawaasa ittiin qarqaaran mijeessuu fi namoota dhuunfaa jajjabeessuun hawaasni guutuun wal-wajjiin akka jiraatan taasisudha. Haalli kuni yoo hin jiranne ta'e, safuu fi seerri si'aa'ina hawaasaa ni xiqqaata. Salaanni jamaa'aa, soomni, zakaaw fi hajjii hawaasa safuu fi amala gaarii qabu kabajuun, hawaasa safuu hin qabne kabajuu dhabuun, Islaamni toltutti nama waamuu fi hamtuu irraa nama dhoorkuun sagantaalee maatii fi hawaasa ittiin qarqaaru ittiin mijeessan keessaa isaan gurguddoodha.

Haalli mijaawaan akkana kuni hawaasa keessatti dagaagaa dhufuun, kabaja ilmi namaa qabuu jajjabeessuu fi kaayyolee hawaasa akka fiixaan hin baanee wantoota godhan balleessuuf nama qarqaara. Akka fakkeenyaatti, jiruu salphisanii jarachuun, sirna soorannaa nama xiqqeessuu fi qabeenya qaban qisaasessuu dhabuun fedhii namni qabeenya dabalataaf qabu daangessuun ni dada'ama. Kunis gama isaatiin, haajaa namoota biroo bifa isaan barbaadaniin akka argatan kan qarqaaru qofa osoo hin ta'in, qusannaa fi invastimantii guddisuu keessatti

gahee ol-aanaa qaba. Sana booda carraa hojii uumuu fi dagaagina barbaadamu fiduun ni danda'ama.

Tooftaa fi safuuwwan guddina diinagdeef haala mijeessan kana barnoonni maaykroo faaynaansii ifatti baasee mira'achiisuun dhabuun Maakroo Ikonomiksii fi Maaykiroo Ikonomiksii jidduutti bakki duwwaan akka uumamu taasisee jira. Dhimmoota akka haala gabayaa, fedhii, haajaa namootaa dhuunfaa, maatii fi dhaabbileen adda addaa barbaadan argachuu fi kayyoo Maakroo Ikonoomiksii guutuu irratti marii geggeessuu dhabuun; akka kaayyoowwan sun qilleensa qofa irratti rarra'anii hafan godha. Kanaafuu kaayyoon ilma namaa Maaykiroo Ikonomiksiif qabu kaayyoo Maakroo Ikonomiksii wajjiin walhin gitu. Sababni isaas Maaykiroo Ikonomiksiin qabeenyaa fi diinagdee dhuunfaa guddisuun; fedhiifi bu'aa nama dhuunfaa guutuu qofa irratti waan xiyyeeffatuufi.

Jarraa kudha torbaffaa keessa biyyoota dhihaa biratti sirni kaapitaalizimii shoorri amntiin sirna diinagdee keessatti qabu xiqqaadha jedhee ibsa ture. Ta'us garuu, milkii guddaa galmeesse jedhamee waan laalamuu miti. Sababni isaas safuu amantiin kiristaanummaa booda irratti dadhabaa dhufus, dhiibbaan yeroo sanatti inni hawaasa irratti qabu guddaa ture. Jijjiiramaargame kana firiin isaa rakkoolee hedduu waan uumeef yeroo ammaa tana addunyaan gara ilaalcha amantiitti deebi'aa jirti.

Akka hayyuun badhaasa noobil fudhate *Shuweezar (Schweitzer)* jedhetti “amalli gaariin hawaasa keessaa dhabamuun fi uumamni dadhabaa ta'uun kufaatii qaroominaatiif sababa guddaa ta'a”. Akka ilaalcha isaatti “ol-

aantummaan/injifannoon amalli gaariin sochii namaa irratti qabu ol-aantummaa inni uumaa irratti qabu caala” jedhee yaada. Akka barsiisan yuuniversity Harvaardi, *Baanjaamiin Fireedman* kitaaba isaa kan dhuma baye keessatti jedhetti “guddinni amala gaarii ilma namaa fi guddinni qabeenyaa wal-wajjiin wal-jabeessaa deeman malee adda adda bahuu hin danda’an” Baroota dheeraan dura hayyoota warra dhihaa kanneen dursuudhaan, hayyootni Muslimaa kan akka Gazaalii, Shaaxibii fi kan biroos; badhaadhinna ilma namaa argamsiisuudhaaf amantiin barbaachisummaa guddaa akka qabu ibsaniituran.

Gaafilee bakka kanati ka’an keessaa, amantii jajjabeessuun bilisummaa namaa ni tuqaa? gaafii jedhuudha. Dubbiin dirqama akkas ta’uu hin qabu; ilmi namaa mirga amantii isaa filatee qabachuu ykn diduu guutuun guututti qaba. Mirgi amantii filachuu kuni Qur’aana kabajamaa keessatti bakka hedduutti mirkaneeffamee jira. Rabiin akkana jedha:

وَقُلِ الْحَقُّ مِنْ رَبِّكَ فَمَنْ شَاءَ فَلْيُؤْمِنْ وَمَنْ شَاءَ فَلْيُكْفُرْ ﴿٢٩﴾ الكهف: ٢٩

“(Yaa nabi Muhaammad hoo) dhugaa Rabbii keessan irraa isinitti dhufe jedhi; namni barbaade haa amanu namni hin barbaanne haa diduu (kafaruu)” (Al-Kahf: 29).

Haa ta’u malee ilmi namaa yoo amantaa qabachuus (amanuu) dides, bilisummaa daangaa hin qabne hin argatu. Hawaasa kamiyyuu keessa wantoota bilisumma nama dhuunfaa daangessan kan seera naamusaatiin wal-qabatan hedduu jira. Mallattoon diimaan karaa konkolaataa irratti ibsamu, shakkii tokko malee balaan konkolaataa akka hin uumamnee fi namoonni akka hin miidhamne kan nama

qarqaarudha. Garuu mirga fi bilisummaa nama dhunfaa daangessuu ni danda’aa.

Bulchiinsa Biyyaa

Amantiin qofti kophaa isiitti, badhaadhina ilma namaa fiduu fi eeguu hin dandeettu. Wanta qabatama jiruun wal-faallessu keessaa yaada namoonni dhuunfaa hundi isaanii hawaasa kamiyyuu keessatti sababa Rabbii guddaa fi qulqulluu ta’e kanatti amananii fi guyya Qiyaamaa Rabbiin biratti ni gaafatamna jedhaniif amala gaarii horachuu ni danda’an kan jedhuudha. Kanatti dabaluuudhaan osoo namani hubannoon inni amala gaariif qabu guddaa ta’ee argameellee; itti fayyadama qabeenyaa keessatti wantoota ilma namaatiif adda dureedhaan barbaachisan beekuu dhabuu danda’a. Kanaafuu, mootummaan ykn bulchiinsi biyyaa hanqina jiru qorachee guutuun dirqama isaati. Ergamaan Rabbii (s a w) ifatti baasanii dubbii kana ibsanii jiru; ***“Rabbiin waan Qur’aanaan hin raggaasisin humna mootummaatiin raggaasisa”*** Qur’aanni safuu qofa ibsa. Kennaa malee hojii irra akka oolu ofii isaatii hin taasisu. waan Qur’aana keessatti dhufe hojii irra oolchuu dirqama bulchiinsaati.

Kanaaf itti gaafatamummaan amala gaarii fi seeraa kan mootummaa irra jiru wabii haqummaa fi badhaadhinna hawaasaa eegu mirkaneessuudha. Ergamaan Rabbii (s a w) akkana jedhan ***“namni Rabbiin itti gaafatamummaa tika namaa itti kennee dhaamsa isaan fayyadu isaanii hin dabarsine, hafuura jaannataa hin argu (hin fuuffatu)”***. wanti kuni kitaabota

hayyoota aadaa fi ammayyaa keessatti dubbatamee jira. Akka fakkeenyaatti Imam Hasan Al-Bannaan akkana jedhan “mootummaan shakkii tokko malee handhuura haaromsa hawaasaati, yoo isiin malaamaltummaan laaqamtee badde; wanti hunduu ni bada, yoo isiin tolte wanti hunduu ni tola” jedhan.

Akka marattuu mootummaan dirqama isii irraa eeggamu hundaa bifa abbaa irrummaatti isii hin qaqqabsiisneen dhaabbachuu qabdi. Bilisummaa hawaasaa fi mirga nama dhuunfaa tuquun, namoonni dhuunfaas ta’ee gareedhaan akka isaan kaka’umsa hin qabaannee fi waan haarawa akka hin argamsiifnee taasisa. Kanaafuu, seeraa fi qaamotni madaalamaa ta’anii mootummaa qajeelchan jiraachuu qabu. Qaamoonni kunniin dhaabilee akka: mana marii bakka bu’oota ummataa, mana murtii, miidiyaa bilisaa, seera fi sirna bulchiinsaa of-keessatti qabata. Dhaabbiileen kunniin qarqarsa hamilee fi mallaqaa qabaachuu fi haala isaanii mijeessuun hawaasa keessatti amalli gaariin dagaagaa akka dhufu taasisa. Kana ta’uu waliinuu, namni guutummaan gutuutti fedhii ofii iraa ka’ee, guddina amala gaarii irratti hundaa’ee fi namoota akka isaan waan gaarii dalaganii fi wantoota bada irraa fagaatan gargaaruu kan jibbu (dheessu) hin jiru.

Akkuma namoonni dhuunfaa fedhii ofii irraa ka’anii amala gaarii Islaamummaa hojii irra oolchuuf tattaafataniin dandeettin dhaabbilee hawaasummaa, diinagdee, mana murtii, fi mallaqaa; sirna hawaasummaa fi diinagdee haqqummaan guutame uumuudhaaf dabaa deemuun, gaheen mootummaan

seera naamusaa baasee kaayyoo hawaasummaa fi obbolummaa uumuuf tattaaffii inni godhu xiqataa dhufa.

Kanatti dabalatuun, itti gaafatamummaan hoggansi siyaasaa hawaasaaf qabu dabalaa yoo dhufe; mirgi yaada ofii bilisaan ibsachuu dabalaa dhufa. Akkasuma milkii qaamota seera baaftotaa, seera kabachiistotaa fi miidiyaaleen miidhaa fi malaammaltummaa saaxiluu fi adabuu keessatti qaban dabalaa dhufa. Yoo akkas ta'ee argame dandiitii mootummaan Islaamaa dirqama isa irraa eegamu bayuuf qabdus dabalaa dhufa. Ummatoota qarooman biratti meeshaan teknoolojii hammayyaa bu'aa hawaasumma eeguuf itti fayyadaman hedduu jira. Yoo bu'aan meeshaalee kanneenii guddaa fi faayda qabeessa ta'ee biyyoota keenna keessattis fayyadamuu qabna.

Sammuu Gabbisuu

Sammun wanta guddaa Rabbiin ilma namaa qofaaf kenneedha. Sammun kun yeroo irraa gara yerootti isa gabbisuu fi jajjabeessuun sadarkaa beekkumsaa fi dandeetti ogummaa namaa dabaluun, misoomaa fi badhaadhinni ilma namaa akka dagaagu taasisa. Imam Al-Gazaaliin “sammun burqaa fi bu'uura beekumsaati, akka mukni firee daraarsutti sammun beekkumsa daraarsiti, akkuma ijji fiaduun ifa burqisiisanitti sammun beekumsa burqisiifti. Akkamitti wanti burqaa gammachuu ganda addunyaa fi aakiraa ta'ee kuni hin kabajamne? Jedhan. Ilaalcha amantiin Islaamaa misoomaaf qabdu irratti xiyyeeffatuun, gahee sammun qabdu xiqqeessuu miti. Hubannoon amansiisaa fi wahyiin akka fakkeenya onnee namaa

fi sammuu isaatii, isaan jiruu ilma namaa keessatti ga'ee olaanaa qaban. Namni kamiyyuu yoo sadarkaa guddaa fi badhaadhina barbaada ta'e sammuu fi onnee irraa duroomuu hin danda'u.

Amantiin kallattii sirrii sammun itti deemuu qabu kan argisiistudha. Amantiidhaan ala sammun gara nama gowwoomsuu, saamuu fi meesha addunyaa kana galaafatu uumuutti deema. Yeroo sammun jiruu ilma namaa tajaajiluuf qajeelfama amantii barbaadutti, amantiinis sammuu ilma namaatti hajama. Kunis fedhii ilma namaa kan hawaasummaa, diinagdee, xiinxalaa fi jijjiirama yeroo irraa gara yerootti dhufan qajeelatti hubachuun teknooloojiiwwan misooma ariifachiisaa fidan omishuun kaayyoo amantiin Islaamaa guutuu keessatti shoora guddaa taphatti.

Akkuma kanaan dura dabarsinetti; hubannoon sammuu fi wahyii guddina barbaachisummaa mataa ofii qaba. Isaan lamaaniiyyuu wal-irratti irkatu. Hubannoo sammuu fi wahyii Rabbi biraa dhufu bifa wal-madaaluun wal-bira qabanii fayyadamuun, beekkumsaa fi ogummaawwan badhaadhin ilma namaatti geessa. Isaan lamaan addaan baasanii laaluun immoo gara kufaatii fi duubatti hafummaatti ummaata geessa. Qur'aanni kabajamaan bakka gara garaatti ilmi namaa sammuu isaa kana akka waan dhugaan fudhamaa ta'ee fi xiinxalaaf itti fayyadamu ajaja:

إِنَّ فِي خَلْقِ السَّمَوَاتِ وَالْأَرْضِ وَأَخْتِلَافِ اللَّيْلِ وَالنَّهَارِ لَآيَاتٍ لِّأُولِي ٱلْأَلْبَٰبِ يُذَكَّرُونَ
 ٱللَّهُ قَيِّمًا وَقُوعُدًا وَعَلَىٰ جُنُوبِهِمْ وَيَتَفَكَّرُونَ فِي خَلْقِ السَّمَوَاتِ وَالْأَرْضِ رَبَّنَا مَا خَلَقْتَ هَٰذَا بَطَلًا

سُبْحٰنَكَ قَيِّنَا عَذَابَ ٱلنَّارِ ﴿١١٠﴾ آل عمران: ١٩٠ - ١٩١

“Uumaa samiilee fi dachee fi wal-jijjiiruu halkanii fi guyyaa keessa warra qalbeeffatuuf mallatoolee (jireenya, jabeenya, guddin...Rabbiitti akeekan) tu jira. Warra dhaabbii, taa’ichaa fi cinaacha isaanii irratti Rabbiin yaadatan, uumaa samiliee fi dachee keessa xiinxalanii Rabbii keenya kana tola/faaydaa malee hin uumne. Qulqullinni si’iifi, adabbii ibidaa nu ofkolchi” (jedhan).” (Aala Imraan: 190-191)

Xiyyeeffannoon sammuu fi xinxallaa fayyadamuu kuni; kitaabaa fi barreeffama hayyoota Muslimaa hedduu keessatti bara dheeraa irraa jalqabee mul’ataa dhufee jira. Fakkeenyaaf: hayyuun Ibni Teeymiyaa jedhaman- bar 728H/1328A.L.A du’an- ifatti baasanii akkana jedhan: “ummanni Muslimaa amantaa, gabbartii Rabbi fi safuu isaanii Qur’aana kabajamaa fi Hadiisa ulfaataa irraa fudhatani, innis yaada sammuu sirrii hin faallessu; yoo faalleessee argamedogoggora ykn sirrii miti” jedhan. Hayyuun kuni dabalataan akkana jedhan: “namoonni hedduun Qur’aana kabajamaa fi Hadiisa ulfaataa hin hubatan ta’a, jechoonni tokko tokko Qur’aana keessa jiran namahundaa hin galan ykn karaa dogoggoraan hubatamutu mala. Kanaafuu, rakkoon kan jiru isaan bira malee Qur’aanaa fi Hadiisa biraa miti”. Hayyuun biroo sheek Musxafaa Zarqaa kan jedhaman, hayyuu jaarraa

diigdamaffaa keessa beekkamanii fi badhaasa mooti Feeysal kan argatan yoo ta’an, dhimma kana irratti ifatti baasanii akkana jedhan, “wanti beektotaa fi hayyoota Islaamaa biratti murteeffame irratti walii galame, amantaa Islaamaa fi murtiilee isaa keessa wanti sammuu ilmanamaa (loojikii)/dhugaa faallessu hin jiru”

Keeyyatoota Qur’aanaa Fi Hadiisaa Yeroo Hiiknu Kaayyoo Amantii Islaamaa Irratti Xiyyeeffachuu

Wantoota dabarsine irraa akka hubannetti amantaa fi sammuu addan baafamuu akka hin dandeennee fi isaan lamaaniiyyuu wal-qarqaaranii kaayyoo amantaa Islaamaa akka galmaan gayaniidha. Bakka sammuu gahee isaa hin baanetti, kaayyoolee Islaamaa irratti dhiibaa fiduu waan danda’uuf, tattaaffii cimaa fi madaalliin qulqulluu hiikka Qur’aanaa, murtiilee Hadiisaa fifiqihii godhamu fiixaan bayuu hin danda’u. Murtiin ykn hiikkaan Qur’aana kaayyoo Islaamaatiin wal-hin ginne kamiyyuu badhaadhina ilma namaa miidhutti geessuun isaa ni mala waan ta’eef, murtiilee kaayyoo amantii Islaamaa faallessan yoo argaman sirreessuu ykn guutumaan guututti balleessuu qabna.

Dhimma kana irratti beektonni Islaamaa hedduun dubbatanii jiru; Imaama Masjiida kabajamaa Makkaa fi Madiinaa kan turan, Abu AL-Mu’aanii Al- Ma’aani Al-Juweeynii - bara 478H/1085A.L. Atti du’an- akka jedhanitti; “kaayyoo amantii Islaamaa waan haraamaa fi halaalaa ta’e qofa keessa galchuuf namni jarjaru ilaalcha shari’aatiin karaa sirrii

irra hin jiru.” Akkasumas hayyuun beekkaaman sheek Muhammad Xaahir Aashur namni jedhamu akkana jedhe “dhimmoonni fiqhii hedduun isaanii kaayyoo shari’aa fi amantaa Islaamaa hin tajaajiltu, gaaffileen fiqhii kunniin jechoota Rabbii irraa murtii isaaniin wal-fakkaatu burqisiisuuf irra naannayu...” Firiileen dubbii kanaa, “barnoonni diinii Islaamaa kan akka bu’uura beekkumsa (أصول الفقه) fiqhiiirratti madaallii kanaan dura qaban akka dhaban taasisee jira. Madaallii isaan dhaban kana bakkatti deebisuun yeroo ammaa tanatti dagaagina beekkumsa diiniitiif hedduu barbaachisaadha”.

Hiikkaa kallattii keeyyatoota Qur’aanaa fi Hadiisaa irratti xiyyeeffachuu dhiisanii kaayyoolee amantaa qofa irraatti xiyyeeffatuun, bareedina dhugaa amantiin Islaamaa qabu qofa kan mul’isu osoo hin ta’in, wal-dhabiinsa yaadaa hir’isuu fi yaada ofii qofa taasisuuf tattaafacuu hambisa, dognogora jiru irra waliif dabrutti geessa, namoonni xiinxallaa hiika gubbaa keeyyatootaa qofa irraatti akka hin xiyyeeffaneef qarqaara. Walitti dhufeenyi sammuu fi wahyii kuni dhugoomuu fi hojii irra ooluu kan danda’u; biyyoota Islaamaa keessatti barnoonni saayinsii ammayyaa fi amantii wal-moggatti yoo kennaman qofa. Barattoonni xiinxalluu, yaaduu, hiikkaa Qur’aanaa fi Hadiisaa akka hubanno kaayyoo Islaamaatti akka hiikanii fi sochiin amantii Islaamaa, rakkoo jiruu ammayyaa nama muudatu furuu akka dandeettu hubannoon gayaa fi leenjiiin kennamuufii qaba.

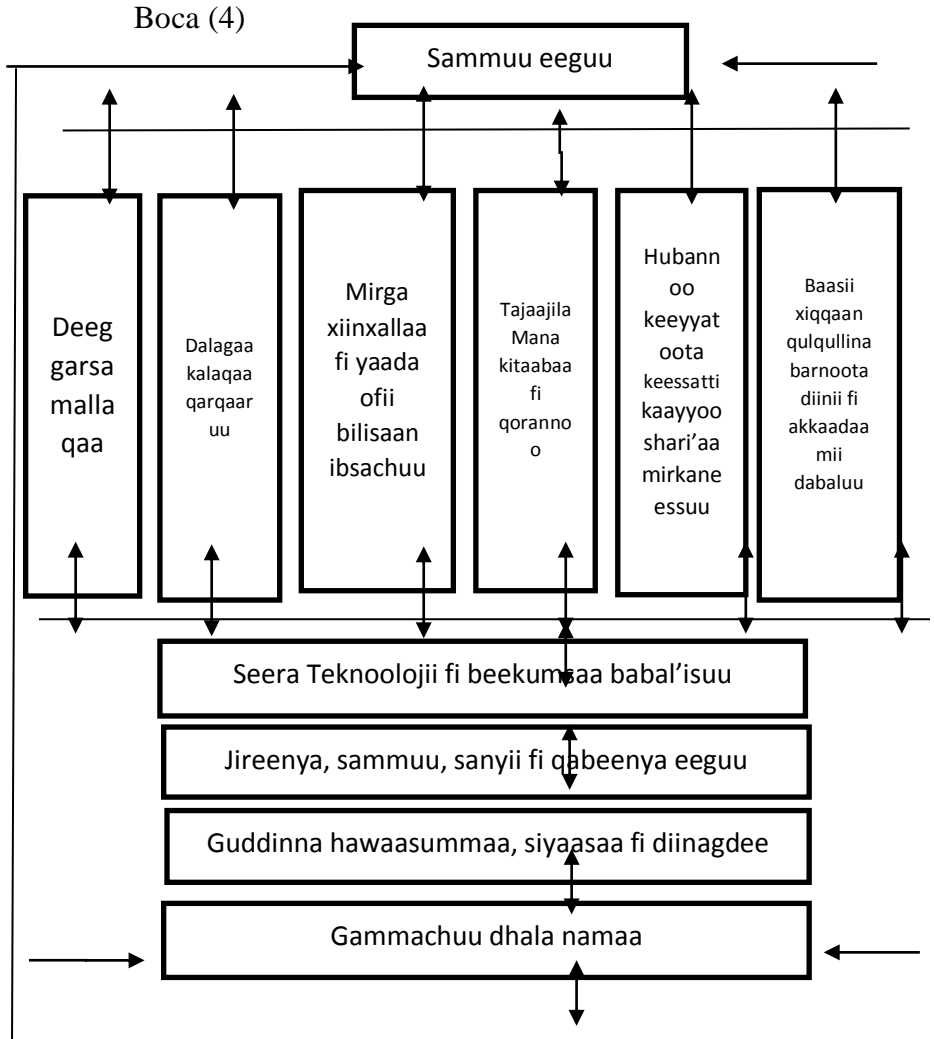

Barbaachisummaa Barnoota Diinii Fi Saayinsii Ammayyaa

Ilaalchi addunyaa bu'aa ilma namaatiif yaaduu fi guddinna jiruu hawaasummaa fi diinagdee isaanii fooyyessuf tattaafatu shakkii tokko malee barnootatti daran yaadaya. wahyiin jalqaba ergamaa Rabbiititti dhufe keeyyata 'Dubbisi' jedhu ta'uun isaa waan nama ajaa'ibsiisuu miti. Rabbiin akkana jedha:

أَقْرَأْ بِأَسْمِ رَبِّكَ الَّذِي خَلَقَ ① خَلَقَ الْإِنْسَانَ مِنْ عَلَقٍ ② أَقْرَأْ وَرَبُّكَ الْأَكْرَمُ ③ الَّذِي عَلَّمَ بِالْقَلَمِ ④
عَلَّمَ الْإِنْسَانَ مَا لَمْ يَعْلَمُ ⑤ العلق: ١ - ٥

“Maqaa Rabbii keetiitiin qara'i. Dhiiga irraa nama uume.Rabbii keetu irra kabajamaadhaa qara'i.Kan qalamaan (katabuu) barsiise.Waan (namni) hin beekne nama barsiise.”
(Al-Alaq: 1-5)

Nabiyyiin Rabbii ilaalchi amantiin Islaamaa barnootaaf qabu guddaa ta'uu ibsanii, barumsa barachuun dhiiras fi dubartii irratti dirqama jedhan.Muslimni beekaan Muslima wallaalaa taa'ee Rabbuma qofa faarsu biratti akka baatiin urjiilee hunda biratti mul'atutti mula'ata. Kanaafuu, barnoota diiniitii fi saayinsii ammayyaa wal-bira qabaachuun, namoonni safuu hawaasa isaanii bifa gaariidhaan akka beekaniif haala mijeessuun dandeettii fi ga'umsa isaanii cimsuun jiruu isaanii bifa halaala ta'een akka jiraatan isaan qarqaara. Akkasumas akka isaan dandeettii dagaaginaa fi guddinna saayinsii fi teknoolojii irratti hirmaachuu horataniif isaan gargaaru dubbatanis akka kaayyoolleen amantaa Islaamaa fiixaan bayan godha. Beekumsi diinii Islaamaa Qur'aanni

kabajamaa fi Hadiisni ulfaataan akka barnoota irratti xiyyeeffatan ni mul'isa. Beekaan Islaamaa jaarraa diigdamaffaa keessa jiraataa turan Abuu Zahraa kan jedhaman akka ibsanitti “Namni tokko sababa bu’aa ummataa akka ta’uuf malee sababa miidhaa hawaasa akka hin taane leenjii keennuufiin dirqama”

Wantoota Barbaachisoo Biroo

Guddinna hawaasaa, dagaagina amala gaarii fi teknoolojii ammayyaa ummata Islaamaatii fiduun yoo barbaadame, Wanti fedhus ta’u barnoonni fi qorannoon beekumsaa sadarkaa ol-aanaadhaan cimee itti fufuu qaba. Wantoonni barbaadaman kunniin yoo sirna qorannootiin hin deeggarinii fi mana kitaabaa gahaa hin mijeessin, abjuu qofa ta’anii hafan. Akkasuma yaada ofii bilisaan ibsachuu, namoota waan gaarii dalaganiif badhaasa gahaa fi jajjabina yoo hin kenniniif, namni hojii kan argatuu fi aangoo kan muudamu wal-beekumsaa fi firummaan yoo ta’e, si’a kana guddinni teknoolojii fi amala gaarii fiduu yaanni jedhu abjuu ta’ee hafa. Barnoota sadarkaa isaa eeggate uumuudhaaf mallaqa guddaa gaafatus barnoonni qulqullina isaa eeggate, qorannoon saayinsii fi guddinni teknoolojii wantoota akkaan misoomaaf barbaachisaniidha. Kanaaf malaammaltummaa balleessuufi karaa hundaanuu qabeenya hawaasaa dagaagsuun dirqama nama hundaati. (boca lakk.4)

Sanyii Namaa Eeguu (boca lakk.5)

Dagaagina Amala Gaarii

Addunyaa irratti qaroominni kamiyyuu dagaaguu fi hafuu kan dande’u, dhaloonni dhufu karaa afuura, qabeenyaa fi sammuutiindhaloota darbe yoo caalanii argaman qofa. Yoo akkas ta’een hin argamin gufuulee isaan mudatan hunda injifachuu hin danda’an. Kanaafuu, sadarkaan dhaloota dhufanii fooyya’iinsa itti fufaa mul’isuu qaba. Kunis taateewwan adda addaa irratti hundaaya. Wantoota sanneen keessaa sirni guddisa ijoollee adda duree irratti dhufa. Ijoollee teenna yoo guddifnu amala gaarii amantaan Islaama itti ajaju irratti guddisuu qabna. Kanaafuu, ijjoollen xiqqeenna isaanii irraa eegalanii amaanaa baachuu, dhugaa dubbachuu, obsa qabaachuu, iftoominaan deemuu, hojii gaarii hojjachuu, sagantaa baasuu beekuu, naamusa horachuu, hadhaa fi abbaa kabajuu, barsiisaa isaaniitii bakka kennuu fi walumaa galatti amala namoota dadhabaa fi hiyyeesa ta’an qarqaaruu akka horatan taasisuun dirqama. Akkasumas, amala namoota biraa wajjiin walii galanii nagayaan jiraachuu barachuu qabu.

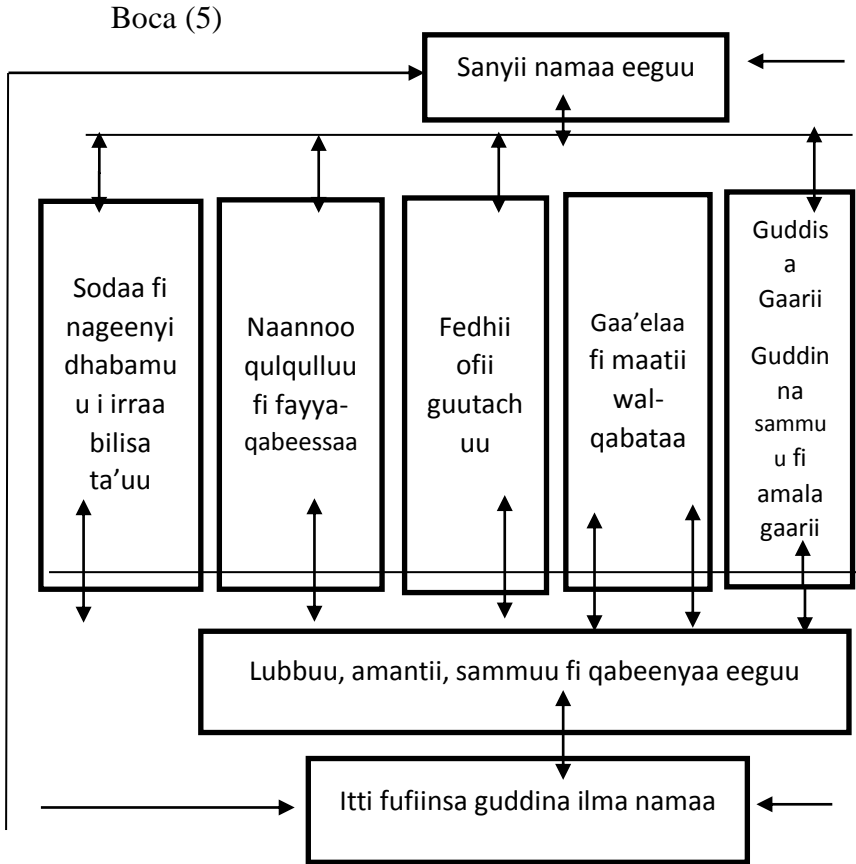

Nagaya Maatii Fi Guddisa sirrii

Maatiin mana barumsaa isa jalqaba daa'imman keessatti guddatanii fi amala gaarii keessatti barataniidha. Maatiin ijoollee isaanii amala gaarii amantiin Islaama barbaadu irratti yoo hin guddifne, gara fuul-duraatti rakkoolee adda addaa kan guddinna ijoollee balleessuutiif nama saaxila.

Maatiin bifa barbaadamuun itti gaafatamummaa guddaa kanaan dhaabachuu kan danda’an, haadhaa fi abbaan amala gaarii amantaan Islaamaa itti ajajuun yoo deeman qofa. Yoo maatiin faallaa kanaa ta’e haadhaa fi abbaa ijoollee isaaniitiif fakkeenya gaarii ta’uu, wantoota isaan barbaachisu hunda guutuudhaan akka isaan nama waa oomishuu fi nama gaarii ta’an godhuu hin danda’an. Dabalataan akkuma Qur’aanni guddaan ibsetti maatii keessa jaalalli, walii yaaduu fi tasgabbiin maatii jiraachuu qaba. Rabbiin akkana jedha;

وَمِنَ آيَاتِهِ أَنْ خَلَقَ لَكُمْ مِنْ أَنْفُسِكُمْ أَزْوَاجًا لِتَسْكُنُوا إِلَيْهَا وَجَعَلَ بَيْنَكُمْ مَوَدَّةً

وَرَحْمَةً إِنَّ فِي ذَلِكَ لَآيَاتٍ لِقَوْمٍ يَعْلَمُونَ ﴿٢١﴾ الروم: ٢١

“Akka gara isiitti raggaatanuuf lubbuu keessan irraa warreetii isiniifi uumee jaalalaa fi gara laafina jidduu keessanitti taasisuun mallatoolee isaa irraayyi”. (Al-Ruum: 21)

Haalli akkanaa kuni kan uumamu, haadhaa fi abbaan akka shari’aan jedhutti dirqama isaanii iftoominaa fi jaalalaan yoo bahaniidha. Guddinna ijoollee wantoota gufachiisu keessaa inni guddaan, wal-dhabbi haadhaa fi abbaatti. Yeroo tokko tokko wal-dhabbiin haadhaa fi abbaa gara maatiin diigamuutti geessa; kunis gama isaatiin, ijoolleen amala gaarii, sammuu qulqulluu fi hamilee gaariin akka hin guddanne taasisa. Amantaan Islaamaa gaa’ila hiikuu (xalaaqa) eeyyamus, Ergamaan Rabbi (S AW) akkana jedhan “Rabbiin birattii wanti halaala ta’ee jibbamaan xalaaqa” Ergamaan Rabbi (S A W) dabalani akkana jedhan “dubartii fuudhaa, garuu gadi hin dhiisinaa; dubartii gadi dhiisuun keessan siree Rabbi

sochooftii”. Kanaafuu abboonni hanga danda’ameen guddinnaa fi badhaadhina ijoollee isaaniitiif jecha wal- dhabbii fi wal-gad dhiisuu irraa fagaachuu qaban.Yoo wal-gad dhiisuu malee furmaanni biraa hin jiru ta’e, wal-hiikuun ijoollee irraatti dhiibbaa akka hin finne tattaaffii cimaa taasisuu qaban.

Bilchinna Yaadaa

Nagayaa maatii eeguu fi guddinna ijoolleetti yaaddayutti dabalatee, sanyii ilma namaa eeguu keessatti, bakka guddaa kan qabubarnoota qulqulluu ga’umsaa fi dandeettii isaanii ittiin dabalatan argachuu qabu. Kunis akka isaan dhimma mataa isaaniitti yaaddayanii, guddinna amala gaarii, guddina hawaasaa, dinagdee, xiinxalaa fi dagaagina ogummaa keessatti hirmaannaa qabaatan goadha.Kana fiixaan baasuuf manneen barumsaa, kollejjiwwanii fi dhaabbileen barnoota ol-aanoo ciccimoon biyya keessa faca’anii argamuu qabu.

Dameelee barnoota gabbisuu keessatti waggoota dheeraaf beekamanis, biyyoonni Islaamaa hedduun isaanii, Jaarota dhihoo darban keessatti sirni barnoota isaanii dadhabaa dhufee jira. Kanaafuu barnootaaf adda dureen kennamee, baasiin isaaf barbaachisuu yoo hin ramadamneef; biyyoonni Islaamaa misooma ariifachiisaafiduufis ta’ee gufuulee adda addaa isaan dura dhaabatan injifachuu hin danda’an. Ergaan guddaan dhaaba mana keennaa irratti nuti barreessinee maxxanfachuu qabnu (barnoota, barnoota, barnoota,) ta’uu qaba.

Barnoota diriirsuu yoo barbaanne ummata guutuu tolaan/ bilisaan barsiisuudha.Yoo kaffaltiin ala barsiisuun dadhabame, gatii namni kaffaluu danda’u ta’uu qaba.Yoo akkas hin taane

ta'ee, ijoollee dureessaa qofatu barnoota qulqulluu argata. Akkas ta'uun immoo rakkoo amma ummata keessa jirtu gadi fageessaa dhufuun sirna qoodiinsa qabeenyaa fi galii ummataa bifa wal-qixaatiin raabsuu dhabuu fi haqqummaa dhabsiisaa dhufuun ummanni ugguramee tasgabbiin hawaasumma akka dhabamu taasisa. Sababoonni akka hanqina baajataa fi humna namaaas irratti fudhatama hin qaban. Barnoonni bu'uura misooma biyya tokkoo waan ta'eef, dursi isaaf kennamuu qaba. Barbaachisaa yoo ta'ee, kutaalee misooma biroo irraa baajata muruudhaan barnoota jabeessuun dirqama.

Fedhii Namaa Guutuu Fi Naannoo Fayy-qabeessa

Wantoota sanyii namaa eeguuf itti fayyadamnu keessaa inni biraafedhii ilma namaa hunda guutuu fi eeggumsa fayyaati. Kun immoo akka isaan qaamaa fi sammuuudhaan fayya-qabeessaa ta'anii, ga'ee hawaasummaa isaan irraa eegamu si'aa'inaan akka hojjatan godha. Ergamaan Rabbii (SAW) akkana jedhan: *“Mu'aminni jabaa fi fayya-qabeessi Rabbiin biratti mu'amina dadhabaa caala jaalatama”*. Ijoolleen yoo nyaata gaarii fi madaalamaa, naannoo qulqulluu fi eeggumsa fayyaa gahaa hin argatin; yeroo dargaggummaa isaanii keesaatti fayyaa fi humna qabeessa ta'anii hin argaman. Kuni immoo gama isaatiin, otuu amala gaarii fi barnoota cimaas qabaatanii, hawaasa isaanii keessaatti hirmmaa isaan irraa barbaadamu taasisuu akka hin dndeeyne godha.

Walitti Bu'iinsa, Sodaa, Nageenyi Dhabamuu Fi Liqii Tuulamaa Irraa Bilisa Ta'uu

Wantoota sanyii namaa eeguuf nu qarqaaran keessaainni biraa sodaa, walitti bu'iinsaa fi nageenyi dhabamuu irraa hawaasni bilisa ta'uu fi tuulama liqii dhaloonni ammaa soorannaaf liqeeffateedha. Sodaa, dhabama nagayaa fi walitti bu'iinsa dhabamsiisuuf siyaasaa wal-wajjiin jiraachuu fi wal-danda'iinsa hordofuun rakkinoota kana hir'isuun ni danda'ama. Akkasumas, akka namoonni sirriitti wal-huatanii fi rakkina hundaaf furmaata waliin barbaadaniif jecha; baajata barbaachisu ramaduun dirqama ta'a.

Liqaa bara dheeraaf walitti kuufame balleessuuf ykn xiqqeessuuf kallattii lama fayyadamna: tokkooffaan adeemsa soorannaa dhaloota namaa kana jijjiirree daangaa galii fi dandeettii isaanii keessatti akka jiraatan taasisuudha. Kunis liqii seektaroota dhuunfaa qofa xiqqeessuuf kan qarqaaru osoo hin ta'in, sirna qusannoo cimsuu fi dargaggootaaf dalagaa uumuu keessaatti bakka guddaa qaba. Kallattiin Lammaffaan immoo, hojii mootummaa irratti hanga danda'ameen too'annaa cimaa taasisuun, baajata irratti hanqinni akka hin argamne godhuudha. Hanqinnibaajata keessatti argamuun wantoota liqaatti nama geessan keessa isa duraati. Rakkoo haqina baajataa furuu fi mallaqqa qusatuun wabii kaayyoolee amantaa Islaamaa argamsiisan keessaa isa tokkodha.

Qabeenya Guddisuu Fi Misoomsuu

Hayyoota Islaamaa Gazaalii fi Shaaxibii jedhaman biratti, kaayyoo bu'ura amantii Islaamaa keessatti qabeenya eeguun sadarkaa xumura irratti dhufa. Garuu kana jechuun

barbaachisummaan qabeenya xiqqaadha jechuu miti. Barbaachisummaan qabeenya eeguun, kaayyoolee bu'ura amantii Islaamaa afranhafan waliin wal-qixa. Sababni isaa kaayyoolee bu'ura amantii Islaamaa isaan afran kunniin bakka guddaa fi barbaachisummaa isaanii horachuu, akkasumas badhaadhina ilma namaa fiduu kan danda'aniin yoo qabeenyi jiraate qofa. Jiruu kana keessatti qabeenya horachuu irraa of-qusachuu fi eenyummaa ofii wallaaluun yaada Qur'aana kabajamaa fi Hadiisa ulfaataa keessatti fudhatama hin qabne ta'uun isaa shakkii hin qabu. Rabbiin Qur'aana keessatti akkana jedha;

وَرَهْبَانِيَّةً ابْتَدَعُوهَا مَا كَتَبْنَاهَا عَلَيْهِمْ ﴿٢٧﴾ الحديد: ٢٧

“Fuudha dhiisuu ofii karaa godhatan. Nuti isii jara irratti dirqama hin goone”(Al-Hadiid: 28).

NabiyyiinRabbii(S A W) as irraa ka'anii akkana jedhan *“namni yoo Rabbiin sodaate dureessas ta'us rakkoo hin qabu”* Ammas nabiyyiin Rabbii(S A W) dabalaniii akkana jedhan *“namni qabeenya ofii tiiksuuf jecha du'e karaa Rabbii irratti du'e (shahiida)”* Fakraddiin Al-Raazii namni jedhamu, bara 606H/A.LA addunyaa kana irraa kan boqatan; kaayyoolee amantaa Islaamaa shanan tartiibaan yeroo kaayu, qabeenya eegu lubbuu eeguutti aansee kaaye.

Walumaa galatti, qabeenya eeguun amaanaa Rabbiin ilma namaa bira kaaye waan ta'eef, isa guddisuu fi misoomsuun hiyyummaa hiddaan buqqisuu fi fedhii ilma namaa guutuudhaan jiruu isaanii hanga danda'ameen mijaawaa taasisuuf itti fayyadamuu qabna.Kana fiixaan baasuuf, qabeenyi fi galiin ummataa haala haqqummaa qabuun qoodamuu qaba.

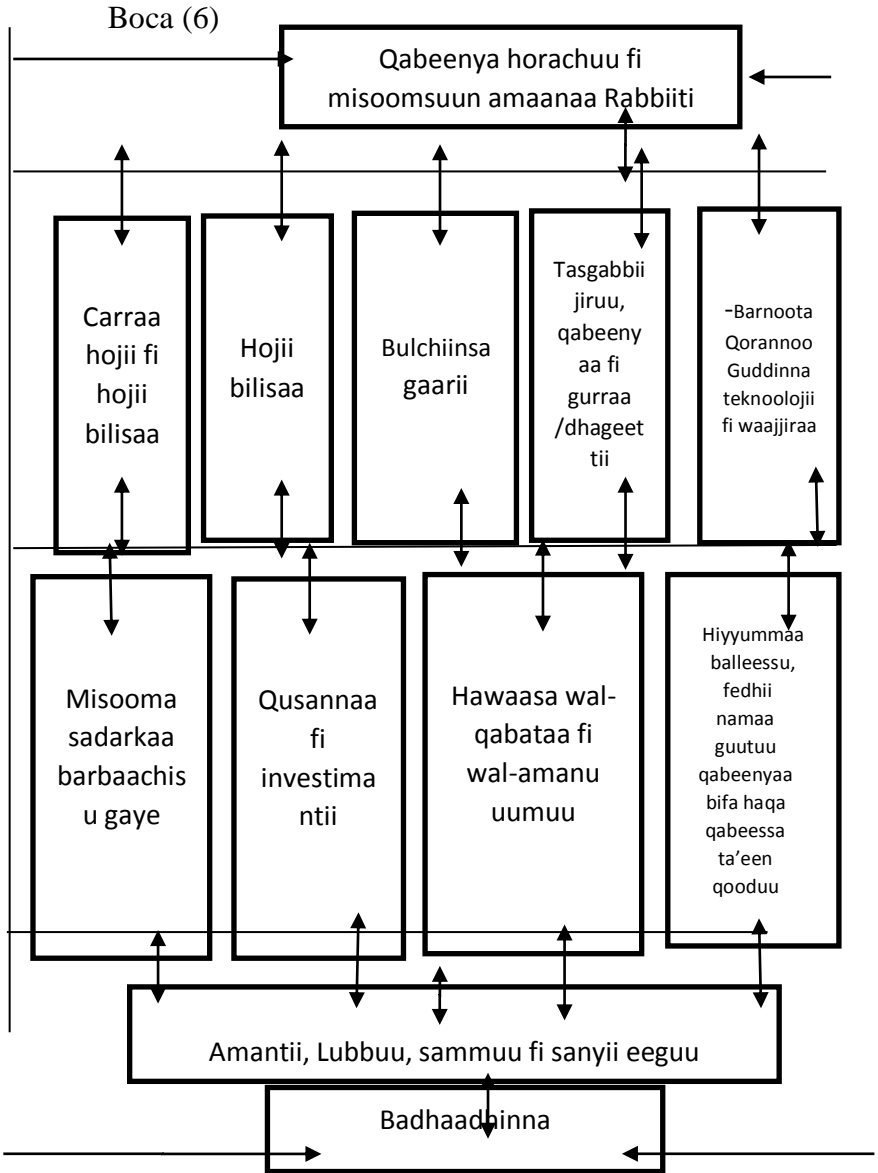

Itti fayyadamni qabeenyaa fi horannaan isaa kaayyoolee bu'ura amantaa Islaamaa fiixaan baasuu, seerotaa fi safuu qaba. kuni immoo wanta amantiin Islaamaa adda dureedhaan itti yaadayyee namoota jajjabeessuun akka dalaganiif isa kakaasuudha. Safuu Islaamummaan of-keessaa qabduun alatti namoonni qabeenya argachuu akka kaayyootti fudhatan. Kunis miirri fufamiinsa namaa akka jijjiiramu, haqqummaan akka dhabamu, rakkoo fi qaawwi adda addaa hawaasa keessatti akka uumamu taasisa. Kun immoo akka namoonni cubbuu dalaguun; badhaadhina dhaloota boruu fi ammaa irratti dhiibbaa guddaa fidan taasisa.

Kana irraa ka'uudhaan nabiiyyiin Rabbii (S A W) *“kasaare garbichi diinaaraa, kasaare garbichi dirhamaa, kasaare garbichi loowwanii, kan yoo waan barbaade argate jaalatu, yoo waan barbaadu hin argatin hin jaalanne”* jedhan. Kanaafuu: qabeenyaa fi amantiin badhaadhina ilma namaatiif baay'ee waan barbaachisaniif isaan lamaan irraa duroomuun hin danda'amu. Qabeenya qabaachuun mallaqa barbaachisu nama dhuunfaatiif dhiyeessuudhaan dirqama mataa isaanii, dirqama Rabbii guutuuf, dirqama namoota biraas bayuu fi naannoo ofii kunuunsuuf nama qarqaara. Amantiin Islaamaa karaa qabeenya ittiin horatan, karaa namoota biraa ittiin qarqaaranii fi tooftaa dhimma ofii si'aa'inaan itti xumuratan nama barsiisa.

Qabeenya misoomsuun kaayyoo Islaamaa kan akka qabeenya fi galii ummataa haqqummaan qooduu fiixaan baasuudhaaf hedduu barbaachisa. Kanaafuusirna qoodinsa qabeenya zakaa, sadaqaa fi waqfii irratti qofa hundaayyuun dogongora. Sirnoonni kunniin barbaachisoo fi isaan irraa

duroomuun hin danda'amu ta'us, misooma diinagdee cimsuudhaan galii biyyattii guddisuun hedduu barbaachisadha. Dureeyyota irratti taaksii fi gibira baay'ee guddaa ta'e irra kayuun mormii guddaa isaan biraa kaasa dhufa. kana irratti Rabbiin akkana jedha:

37: محمد ﷺ إِنَّ يَسْأَلُكُمْ هَا فَيُحْفِكُمْ بَبَطُلُوا وَيُخْرِجَ أَضْعَانَكُمْ

“Yoo (Rabbi qabeenya) qaeenya keessan isin gaafate, keessi keessan ceceem'aa, dognoomaa waan kennuuf jibbaa keessan sana ifa baasa”(Muhammad: 37)muuxannoo sirna sooshaalizimii yeroo ibsu, hayyuun *Kirooslaand* jedhamu akkana jedhe: “Qabeenya dabarsanii kennuun haga tokko isa hir'isuu qofa osoo hin taanee galii jiddu galeessotaa irratti hir'ina dhugaa fida... kana immoo sooshaalistoonni kuffisanii jiru”. Muuxannowwan biyyoota Islaama wantoota armaan olitti dabarsine kanaan hedduu garaa garummaa hin qabu. Tooftaalee qabeenya bifa wal-qixa ta'een raabsuu keessatti baay'ee qoosanii hanga jijjiirama amala gaarii agarsiisuu dadhabuutti geessa. Kanaafuu, ummanni Islaamaa bifuma kamiiniyyuu gahee misoomni hiyyummaa hir'isuu fi wal-qixxummaa mirkaneessuuf qabu dagachuun hin danda'u.

Kunis dhufuu kan danda'u, humna namaa qarqaaruudhaan aadaa baruu fi barsiisuu, guddina saayinsii, dalagaa garii fi qulqulluu, iftoominaa diriirsu, ga'umsa, qorannoo barnootaa deeggaruu, naamusa, gamtaan hojjachuu fi aadaawwan biro kan akka amaloota dhuunfaa fi hawaasummaa keessaatti jaalataman cimsuun barbaachisaadha. . Aadaawwaanii fi amaloonni kunniin hanga ammatti dadhabina waan qabaniif,

manneen barnootaa fi gorsa Masjiidatti godhamu keessattis bakka dhabanii hafanii jiru. Guddinailma namaatti yaadayuu moggaatti, dhaabbilee siyaasaa, qabeenyaa, mallaqaa fi daldaalaa akka ilaalcha amantaa Islaamaatti deebisanii ijaaruu wabii misooma ariifachiisaa mirkaneessuun dirqama. As irratti wanti sodaachuu hin barbaachifne yoo seera amantii Islaamaa hin faalleessine ta'e muuxannoo biyyoota sadarkaa misoomaa guddaa galmeessaanii irraa fayyadamuun rakkoo hin qabu.

Misoomaa gaarii fi amansiisaa fiduudhaaf dhaabbilee IMX (micro-enterprises) deeggaruu fi qarqaaruun hedduu barbaachisaadha. Kunis carraa dalagaa namaa banuu fi namoonni hedduun dalagaa mataa isaanii akka uumatan taasisa. Isa kana fiixaan basuuf, leenjii ogummaa fi deeggarsa mallaqaa gahaa ta'e godhu, bu'uraalee misoomaa (infrastructure) diriirsuu, sirna qabaa baadiyyaa fi magaalota keessaa babal'isuun dirqama. Muxannoowwaan yeroo dheeraa akka ibsanitti, deegarsii xixxiqqaan dhala baankii of keessaa qabu kamiyyuu, jiruu namoota hiyyeessaa akka barbaadametti fooyyesuu hin dandeenne. Sababni isaa reeshoon dhalaa dhibbeentaa 30% - 45% waan gayuufi. Kunis liqeffatootaa irratti ba'aa guddaa ta'uudhaan, geengoo liqii xumura hin qabne keessa akka galan taasisee jira.

Qabeenya horachuudhaaf kaappitaala gayaa lafaa qabaachuun barbaachisaadha. Kanaafuu heyyeessi kaappitaala gayaa waan hin qabneef osoo ga'umsa barbaachisus qabaatee, hiyyuummaa isaa keessaa bahuunbaay'ee isa dhiba. Kanaafuu, namoota hiyyummaa cimaa akkanaa keessa jiraniif, namummaa

qofa irraa ka'uudhaan deeggarsa malaqaa dhala baankii irraa bilisa ta'e kennuufii qabna. Kunis dhaabbileen deeggarsa xixxiqaa, dhaabbileen zaka'a fi waqfii wajjiin ta'anii wal-guutuun akka dalaguu qaban godha. Warroota dandeettii qabeenya qabaniif immoo bifa deeggarsa Islaamummaa akka bu'aa fi kasaaraa addaan qoodachuu, bifoota gurguraa fi kiraa fa'aa fayyadamuun tajaajiluun ni danda'ama.

Guduunfaa

Amantiin Islaamaa bifa amma argine kanaan qabiyyee badhaadhina ilma namaa hunda ibsa. Qabiyyeen kunis wantoota biraa dabalatee, lubbuu namaa, amantaa, sammuu, sanyii fi qabeenya isaanii of keessattihammata. Qabeenya (mallaqa) qofa irratti hin xiyyeeffanne. Qabiyyeen asii olitti dubbanne kunniin hundi isaanii tokko tokko irratti irkachuun wal-qarqaaranii wal-ijaaru. Wabiindameelee kanneen tokko tokkoon jajjabeessuu fi gabbisuu urjiin Islaamaa daangaalee shan qabdu bahuun; ifa isii guutuunmi'aa badhaadhina ilma namaa akka mirkaneessitu taasisa. (*boca lakk. 7 ilaali*). Yeroo san qofa biyyoonni Islaamaa wanta Qur'aana kabajamaa keessatti Rabbiin nabiyyii isaatiin (S A W) jedhe kana calanqisiisuu kan danda'an.

وَمَا أَرْسَلْنَاكَ إِلَّا رَحْمَةً لِّلْعَالَمِينَ ﴿١٠٧﴾ الأنبياء: ١٠٧

“(Yaa ergamaa Rabbii) gara laafina addunyaatiif male wan biraatiif si hin ergine.” (Al-Anbiyaa: 107).

Boca(7)

Akka Hubannoo Shari'aatti Badhaadhina Ilma Namaa

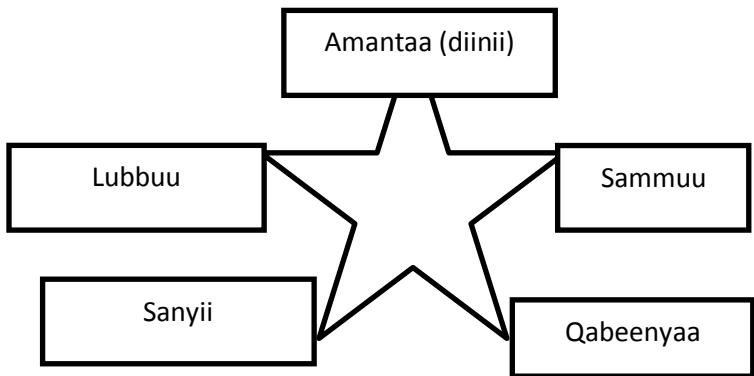

Wantootaa barbaachisoo biroo dhiisanii, misooma qabeenyaa qofa irratti xiyyeefatuun, ilaalcha amantaa Islaamaa milkeessuuf tattafachuun, biyyoota Islamaatti yeroo gabaabaaf guddina fi dagaaginaa qabeenyaa ol-aanaa fiduunnimala. Garuu sababoota adda addaatiif guddinni kuni walitti dhaabatee itti fufuu hin danda’u. Sababoota kanneen keessaa: wal-qixxummaan dhabamuu, maatiin diigamuu, yakki babaldhachuu fi nageenyi hawaasaa boora’uun sabboota adda duree irratti dhufaniidha. Rakkooleen kunniin suuta suutaan gara dameelee siyaasaa, hawaasummaa fi qabeenyaatti karaa sababa wal-faallaa (circular causation) jedhuun diriiraa dhufu. Dubbii kana hayyuun *Ibnu Kulduun* jedhamu seensa kitaaba isaanii keessatti dubbatanii jiru. Xumura irratti qaroomni Islaamaa akka hubamuu fi sadarka dadhabaa amma irra jiru kanaagadi akka ta’u tasisa.

KITAABNI KUN

Kitaabni kun akka hubannoo kaayyoo shari'aatti ilaalcha Islaamummaan misoomaaf qabdu ibsa. Akka barruun kun ibsutti, akeekni kaayyolee Shari'aa Islaamaa: bu'aa ilma namaa eeguu fi miidhaa irraa deebisuudha. Imaam Al-Gazaaliin nama amantaa ilaalcha Islaamaa haaromse keessa isa duraa yoo ta'u, innis kaayyoolee Islaamummaa bakka shanitti qoode: amantii, lubbuu, sammuu, sanyii fi qabeenya ofii eeguudha jedhe.

Amantii ufii eeguun keeyyatoota Qur'aanaa fi Hadiisaa yeroo hiiknu Kaayyoo amantii Islaamaa irratti xiyyeeffachuu fa'a uf keessatti qabata. Lubbuu dhala namaa eeguun, bu'aa ilma namaa eeguu fi rakkoo isa irraa deebisuu yoo ta'u, amala gaarii, jabina qaamaa fi sammuu, kabajaa, obbolummaa fi wal-qixxummaa hawaasaa eeguu jechuudha. "Ilma namaa bifa guutuu ta'een uumnee jirra" (suuratu attiin: 4). Sammuu eeguun: bilisummaan waan haarawa uumuu (kalaquu) fi barnootaan gabbachuudha. Sanyii eeguun gaa elaa fi maatii tasgabbaayaa horachuu, jireenya hawaasummaa jabeessuu fi yakka ittisuu fa'adha. Qabeenya eeguun, bulchiinsa gaarii lafa qabsiisuu, hiyyuummaa balleessuun fedhii namaa guutuu, carraa hojii ofii fi namaafis uumuu fi galii bifa wal-qixa ta'een qooduudha.

Barruun kun walumaagalatti, barbaachisummaa barnoota diinii fi saayinsii ammayyaa ifatti kan mul'isu yemmuu ta'u, wantoota shanan sana sirnaan eeguun akkaataa Qur'aanaa fi Hadiisni itti akeekuun jireenya ilma namaa har'aa fi boruu bareecha jedha. Wantootni kunniin hin eegamne taanaan, rakkooleen hawaas-diinagdee sababa wal-faallaa-circular causation-jedhuun diriiraa dhufu jedha. Dubbii kana Ibnu Kulduun kitaaba isaanii seensa -muqaddimaat ibnu kalduun-jedhu keessatti dubbatanii jirus jedha.